

Compact

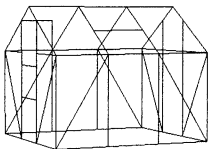

Compact 5,0

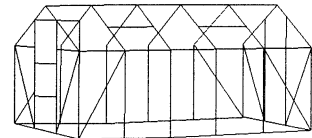
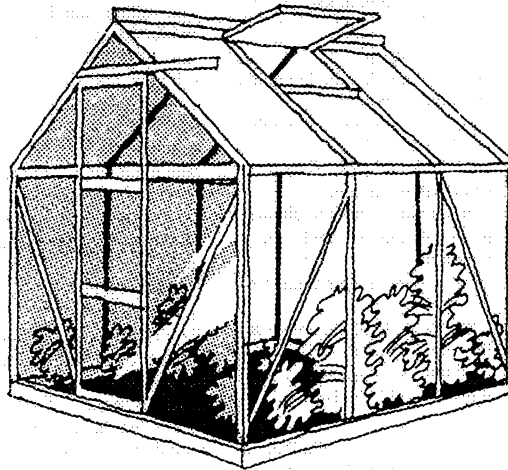

Compact S8,1

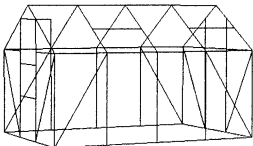

Compact 6,5

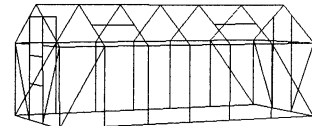

Julie Super 9,6

05/03

Kære Kunde!

Montagen af Deres nye drivhus kræver ingen tekniske forudsætninger, men det er vigtigt, at denne vejledning følges nøje. Montagevejledningen er udarbejdet som en kombination af tekst og tegninger. Profilerne er pakket i nummererede del-pakker svarende til rækkefølgen i montagevejledningen. Montér én del-pakke ad gangen. Alle bolte, møtrikker og diverse fittings er samlet i pose nr. 0 (specificeret på side 1). Hver del-pakke er specificeret på separate komponentlister.

Alle detaljtegninger er mærket med symbol:



Set indefra



Set udefra

Sikkerhedsråd.

- Montage må kun foregå i tørt og stille vejr.
- Brug altid handsker ved glasmontage. Drivhusglas har skarpe kanter, især hvis det går i stykker.
- Medhjælpere og specielt børn skal gøres opmærksomme på, at knust glas er et faremoment. Saml straks knust glas op og bortskaf det med omtanke.
- Anvend evt. beskyttelsesbriller når De påsætter glasfjedre.
- Placer evt. stige på et plant underlag.
- Det er nødvendigt at have en medhjælper.

Side 1:**Fundament:**

Indgår ikke som en del af denne leverance, men originalt fundament kan købes særskilt. Det sikrer Dem et stabilt fundament, der er nemt at montere.

Hvis De laver Deres eget fundament, skal de angivne mål være *ydermål*.

Hvis De køber et originalt fundament, skal De yderligere bruge ca. 75 liter beton og 4/6 plast-/betonrør ca. 800 mm, som nedgraves i frostfri dybde til fastgørelse af hjørne- og midterankre. Fundamentet skal være 100% vandret og i vinkel. Sidstnævnte sikres ved at kontrollere, at de to diagonal mål er ens.

Værktøj:

JULIANA drivhuset samles ved hjælp af almindeligt håndværktøj.

Vi anbefaler følgende værktøj:

- Vatterpas.
- Fast og/eller topnøgle, 8 og 10 mm.
- Skruetrækker, kærøv og stjerne.
- Siliconepistol.
- Acetone til affedning af profiler.

Side 2:

Læg komponenterne op som vist på tegningen og saml derefter i den rækkefølge, billederne viser. Undlad at stramme møtrikkerne helt, før hele delkonstruktionen er samlet.



= efterspænd.

Side 3:

Baggavlen samles på nøjagtig samme måde som forgavlen med enkelte ændringer, som er vist på tegningerne. Husk at indsætte ekstra skruer i profil nr. 21-22.

Side 5:

(Fastgørelse til fundament)

Når De selv konstruerer fundamentet bores huller (7 mm) i bundrammen mellem alle

lodrette profiler, hvorefter huset skrues fast på fundamentet.

Bruges originalt fundament, fastgøres huset ved hver lodrette tremme.

Side 6:

Skrueerne til dør/vinduer smøres med sæbe for lettere montage.

Montage af glas/polycarbonat**Vigtigt før montage!**

Kontroller at gavle og sider er i lod og vinkel, samt at dør(e) og vindue(r) fungerer perfekt.

Side 8:**Glasmontage**

Monter nedfra et glas ad gangen.

Påfør en 3 mm siliconestreg på lodrette profiler markeret med en stiplede streg på tegningen. (3 mm streng giver maksimal vedhæftning). Anvendes mere end anbefalet, kan De købe ekstra tuber.

Monter flueben og glasholdere som vist på tegning 7 og 10.

 = Flueben,

 = Glasholder

Evt. knust glas vippes forsigtigt udad, og siliconen løsnes med en skarp hobbykniv.

Skrab profilen helt ren før nyt glas sættes.

Side 9:**Polycarbonatmontage**

Tegning 1a, 1b og 1c viser de 3 montage-listetyper. Oversigttegningerne viser, hvor de monteres. Evt. tilpasning af montagelister foretages med en fintanded sav.

NB! For at undgå algedannelse må plader ikke komme i kontakt med jorden. Brug et stykke pap som underlag. Beskyttelsesfolie fjernes lige før monteringen. Blå folie-/tekstsider udad. Marker evt. med blød tuschpen.

I vindue og dør

Pladerne monteres med silikone og montagelister. For bedste vedhæftning slibes pladerne let med sandpapir ca. 1 cm ind langs alle kanter.

I vinduer og døre bruges U-liste tegning 1c og 3 mm silikonestreng i hele pladens længde og bredde. U-liste vendes med lang flig udad.

I sider og gavle bruges A- og M-lister, tegning 1a og 1b.

A-lister monteres som vist på tegning 3a, 3b, 3c og 3d side 9. Sæt pladen i nederste liste, krum pladen let udad og sæt ind i øverste liste, tegning 4a.

M-lister monteres som vist på tegning 4b, 4c og 4d side 9. Sæt overdel af liste ind under aluprofil i hele pladens længde og klik herefter listen på plads oppefra.

Eventuel forsegling af plader

Pladerne kan evt. forsegles mod insekter.

Foroven med alutape eller silicone, fornedet **kun** med alutape eller gazetape af hensyn til afløb for kondensvand. (Fås i byggemarkedet).

Deres hus er nu færdigmonteret, men vær opmærksom på følgende:

Vedligeholdelse

- Smøre døre (hængsler og lås eller glide-skinne).
- Rengøre tagrende for blade o. lign.
- Justering af vinduer.
- Udskifte ituslået glas.
- Rengøre drivhuset med desinficerende middel før og efter vækstsæson.

Vintersikring

I områder, hvor der kan forekomme sne, anbefaler vi følgende vintersikring:

- Understøttelse af tagryggen midt i drivhuset.
- Større mængder sne på taget bør skrubes ned.
- Tag forholdsregler mod nedstyrtende snemasser f.eks. fra træ eller hustag.
- Demonter cylindre til eventuelle automatiske vinduesåbnere (ekstradstyr).
- Fastgør dør(e) og vindue(r) så vinden ikke kan få fat og lave skade på drivhuset.

Forsikring

Vær opmærksom på, at ikke alle forsikrings-selskaber automatisk dækker drivhuse. Kontakt Deres forsikrings-selskab for at sikre forsikringsdækning.

Garanti

Der ydes 12 års garanti, som dækker ombytning eller reparation af defekte dele. Garantien omfatter ikke polycarbonat, glas, transport, montage, fragt m.v.

Der ydes 2 års garanti på eventuel lakering. Bemærk at der kan forekomme mærker i malingen, som stammer fra ophængning af profiler.

Garantien bortfalder, hvis drivhuset ikke er monteret i overensstemmelse med denne vejledning.

Reklamationer

Vi har strenge kvalitetskrav for at sikre Dem et fejlfrit produkt. Skulle der alligevel være fejl eller mangler, så kontakt straks Deres forhandler. Husk at specificere manglen ved at oplyse drivhusmodel og komponentnummer samt kvalitetskontrolnummer.

Dear Customer!

The assembly of your new greenhouse requires no technical knowledge. However, it is important that the assembly instructions are followed strictly. The assembly instruction is a combination of text and illustrations. The profiles are packed in separate numbered packs corresponding to the order in the assembly instruction. Erect one pack at a time. All nuts and bolts and fittings are found in bag No. 0 (specified on page 1). Each pack is specified in separate lists of components.

All detailed illustrations are marked with symbols:



seen from inside.



seen from outside.

Precautions.

- **Assembly must only be carried out in dry and calm weather.**
- **Always use working gloves while glazing. Greenhouse glass has sharp edges, especially if the glass breaks.**
- **Assistants and especially children must be warned that broken glass is an element of danger. Pick up broken glass at once and remove it with care.**
- **We recommend to use protective glasses while fixing the spring wire clips.**
- **Place the ladder on a level support.**
- **It is essential to have an assistant.**

Page 1:**Foundation**

The base is not included in this delivery. However, an original base can be bought separately. It ensures you a stable and easy to build base.

If you make your own base the measurements indicated must be *external* measurements.

If you buy an original base you furthermore need about 75 litres of concrete and 4/6 plastic-concrete pipes of about 800 mm which are placed in a non-freezing depth for the fastening of the corner and middle anchors. The base must be 100% level and square; the latter is ensured by checking that the two diagonal measurements are equal.

Tools

The JULIANA Greenhouse is assembled by means of the following tools:

- Spirit level.
- Spanner/socket spanner 8 and 10 mm.
- Screw driver. Philips head and slotted.
- Silicone pistol.
- Acetone for degreasing the frames.

Page 2:

Place the components as shown on the illustration and assemble in the order shown in the pictures. Do not tighten the nuts completely until the front gable construction has been assembled.



= tighten up

Page 3:

The rear gable is assembled in the same way as the front gable with a few changes as shown on the illustrations. Remember to insert extra screws in the profiles No. 21-22.

Page 5:

(Fastening to the base).

When constructing your own base you have to drill holes (7 mm) in the ground frame between all the vertical frames, the greenhouse is then fastened to the base with screws (A).

Using an original base the greenhouse is fastened to each vertical bar.

Page 6:

For an easier assembly we recommend that you soap the screws for the doors/windows.

Fitting of glass/polycarbonate Important before glazing!

Make sure that gables and sides are level and square, and that door(s) and window(s) are functioning perfectly.

Page 8:**Glazing**

Start glazing from below, one glass at a time. Apply a 3 mm silicone line on the vertical frames where indicated (dotted lines on the illustration). (A 3 mm line of silicone is sufficient to obtain maximum attachment). If you do use more than recommended, you can buy extra tubes.

Spring wire clips and glassholders are to be fitted as shown on the illustration 7 and 10.



= Spring wire clips.



= Glassholders

In case of broken glass carefully pull it outwards and loosen the silicone by means of a sharp craft knife.

Clean the profile completely before inserting a new pane of glass.

Page 9:**Mounting of polycarbonate**

Illustration 1a, 1b and 1c show the 3 types of plastic mouldings. The illustrations show where to mount them. A possible adjustment is made by means of a fine-tooth saw.

NB! To avoid the formation of algae the polycarbonate sheets must not come into contact with the ground. Rest them on a piece of cardboard.

Remove the protection foil right before fitting. The blue foil/text side outwards. Mark them with a soft lettering pen if necessary.

In window and door

To be fitted with silicone and plastic mouldings. You get the best attachment by gently sandpapering the sheets about 1 cm along all edges. In windows and doors you must use U-profiles, illustration 1 c, and a 3 mm silicone line in the whole length and width of the sheet. The U-profile must be turned with the long flap outwards.

In sides and gables you must use A- and M-lists, illustration 1a and 1b.

A-lists are mounted as shown on illustration 3a, 3b, 3c and 3d page 10. Put the sheet into the bottom list, bend the sheet slightly outwards and put it in the top list, illustration 4a.

M-lists are mounted as shown on illustration 4b, 4c and 4d page 10. Place the upper part of the list under the alu. profile in the whole length of the sheet and hereafter click on the list from above.

Sealing of the polycarbonate sheets

The sheets may be sealed against insects. Close the top end off with alu-tape or silicone. The bottom **only** with alutape or airstrip tape to let condensation out (available at your local dealer).

Now your greenhouse is completely assembled. However, please notice the following:

Maintenance

- Grease doors (hinges and lock or door-track).
- Clean the gutter for leaves, etc.
- Adjustment of windows.
- Replacement of broken glass.
- Clean the greenhouse with disinfectant before and after the growing season.

Winter Protection

In areas with occurrence of snow we recommend the following winter protection:

- Support the roof ridge at the centre of the greenhouse.
- Remove greater snow loads from the roof.
- Take precautions against snow falling down from for instance a tree or a roof.
- Dismount the cylinders for the automatic window openers, if any (optional extras).
- Secure door(s) and window(s) preventing wind damage to the greenhouse.

Insurance

Please note that not all insurance companies cover greenhouses automatically. Please contact your insurance company to ensure an insurance coverage.

Guarantee

Juliana grants a guarantee of 12 years which covers replacement of faulty parts. The guarantee does not cover polycarbonate, glass, transport, assembly, freight etc.

Juliana grants a guarantee of 2 years on painted parts, if any. Note that marks in the painting may occur due to suspension of the profiles.

The guarantee is invalid if the greenhouse is not assembled according to these instructions.

Complaints

All our greenhouses are built to high standards of quality. However, should a complaint occur please contact your dealer at once. Remember to specify the defect by indicating the greenhouse model, the number of the component and the quality control number.

Verehrter Kunde!

Die Montage Ihres neuen Gewächshauses erfordert keine technischen Voraussetzungen, es ist aber wichtig, daß diese Montageanleitung genau befolgt wird. Die Montageanleitung besteht hauptsächlich aus einer Kombination von Text und Zeichnungen. Die Profile sind in nummerierten Paketen zusammengefaßt, die die Reihenfolge der Montageanleitung entsprechen. Montieren Sie jeweils den kompletten Inhalt einer Packung auf einmal. Montagebolzen sowie die diversen Beschläge für die Montage befinden sich in Packung Nr. 0 (Spezifikation auf Seite 1). Der Inhalt einer jeden Packung ist in den jeweiligen Stücklisten exakt spezifiziert.

Alle Detailzeichnungen sind mit folgenden Symbolen gekennzeichnet:



innen zu montieren



außen zu montieren

Montagetips:

- Die Montage sollte nur bei trockenem und windstillem Wetter erfolgen.
- Während des Einsetzens der Glasscheiben unbedingt Arbeitshandschuhe tragen. Gewächshausglas hat scharfe Kanten, besonders wenn es zerbricht.
- Helfer und besonders Kinder müssen auf das Gefahrenmoment von gebrochenem Glas aufmerksam gemacht werden. Das gebrochene Glas muß sofort aufgesammelt und sorgfältig entsorgt werden.
- Benutzen Sie eventuell eine Schutzbrille bei der Montage von Glasfedern.
- Wir empfehlen Ihnen die Leiter auf eine ebene Unterlage anzubringen.
- Eine Hilfskraft wird notwendig sein.

Seite 1:

Fundament. Das Fundament gehört nicht zum Lieferumfang; ein originales Fundament kann aber separat gekauft werden. Damit erreichen Sie ein stabiles Fundament, das leicht zu montieren ist.

Falls Sie ein Fundament selbst erstellen, sollen die angegebenen Maße *Außenmaße* sein.

Falls Sie ein originales Fundament kaufen, brauchen Sie außerdem etwa 75 Liter Zement und 4/6 Plastik-/Betonrohre von ca. 800 mm, die Sie in frostfreier Tiefe verankern zur Befestigung der Ecken und Mittelanker. Das Fundament muß 100% in Waage und rechtwinklig sein. Letztere sichern Sie durch eine Nachprüfung, daß die beiden Diagonalmße gleich sind.

Werkzeug

Wir empfehlen folgendes Werkzeug:

- Schraubenzieher.
- Kreuzschlitzschraubenzieher.
- Gabel und/oder Steckschlüssel, 10 mm

Seite 2: Legen Sie die Komponenten wie auf die Zeichnung beschrieben und montieren Sie in der auf den Bildern gezeigten Reihenfolge. Die Schraubenmutter dürfen nicht ganz festgezogen werden bevor die Teilkonstruktion montiert worden ist.



Nachspannen

Seite 3: Der Hintergiebel wird genau wie der Vorgergiebel montiert bis auf einzelne Änderungen

gen, die auf die Zeichnungen gezeigt sind. Denken Sie bitte daran zusätzliche Schrauben im Profil Nr. 21-22 einzusetzen.

Seite 5: (Befestigung am Fundament)

Wenn Sie Ihr Fundament selbst erstellen, müssen Sie Löcher (7 mm) in den Bodenrahmen zwischen alle senkrechten Profile bohren, wonach das Haus auf dem Fundament festgeschraubt wird. Haben Sie ein originales Fundament, müssen Sie das Haus bei jedem senkrechten Stab befestigen.

Seite 6: Die Schrauben für Tür/Fenster sollten eingefettet werden um die Montage zu erleichtern.



Montageanleitung Glas/Stegdoppelplatten.

Wichtig vor der Montage beachten! Bevor Sie beginnen sollten Sie überprüfen ob die Giebelwände im Lot stehen und Tür(en) und Fenster perfekt funktionieren.

Seite 8:**Glasmontage**

Von unten montieren, ein Glas nach dem anderen. Einen 3 mm Silikon-Strang auf die senkrechten Profile auftragen (mit einer strichpunktierter Linie auf der Zeichnung markiert). Ein 3 mm Silikon-Strang gibt maximale Oberflächenheftung. Falls Sie mehr Silikon auftragen als von uns empfohlen können Sie extra Kartouschen nachkaufen.

An den gekennzeichneten Punkte Seite 7 und 10 sind Fliegenbeine und Glshalter zu montieren.

 = Fliegenbeine,  = Glshalter

Sollte eine Scheibe zu Bruch gehen, nehmen Sie die Reste vorsichtig heraus und reinigen Sie die Profile mit einem scharfen Messer von den Silikonresten vor dem Einsetzen der neuen Scheibe.

Seite 9:**Montageanleitung Stegdoppelplatten**

Zeichnung 1a, 1b und 1c zeigen die 3 Typen von Montageleisten. Die Übersichtszeichnungen zeigen, wo sie montiert werden sollen. Eine eventuelle Anpassung wird mit einer feinen Säge gemacht.

NB! Um Algenbildung zu vermeiden: Neue Stegdoppelplatten nicht mit Erde in Verbindung bringen. Notfalls etwas Pappe o.ä. verwenden. Die Folie gleich vor der Montage entfernen. Blaue bzw. beschriftete Folie nach außen. Eventuell mit einem Filzstift markieren.

In Fenster und Tür

Die Platten mit Silikon und Montageleisten montieren. Um die beste Haftung zu erreichen müssen Sie die Platten mit Sandpapier ca. 1 cm an allen Kanten entlang leicht schleifen. In Fenstern und Türen U-Leisten benutzen, Zeichnung 1c, und einen 3 mm Silikon-Strang in der ganzen Länge und Breite der Platte

auftragen. Der lange Zipfel von den U-Leisten nach außen montieren.

In Seiten und Giebeln A- und M-Leisten benutzen, Zeichnung 1a und 1b.

A-Leisten sind wie auf Zeichnung 3a, 3b, 3c und 3d Seite 10 gezeigt zu montieren. Die Platte in die unterste Leiste stecken, leicht nach außen biegen und in die oberste Leiste einsetzen, Zeichnung 4a.

M-Leisten sind, wie auf Zeichnung 4b, 4c und 4d, Seite 10 gezeigt, zu montieren. Das Oberteil der Leiste unter dem Alu-Profil in der ganzen Länge der Platte einsetzen und die Leiste danach von oben zurechtclicken.

Eventuelles Versiegeln der Platten

Die Stegdoppelplatten können evtl. gegen Insekten versiegelt werden. Oben mit Alu-Klebeband oder Silikon verschließen, mit Rücksicht auf den Ablauf des Kondenswassers unter **nur** mit Gaze-/Alu-Klebeband abdichten (im Baumarkt erhältlich).

Ihr Gewächshaus ist jetzt fertigmontiert, aber bitte folgendes beachten:

Plfgetips

- Die Türscharniere (Aufhängungen und Schloß oder Gleitschiene) regelmäßig einfetten.
- Die Dachrinne von Blättern u. dgl. reinigen.
- Nacheinstellung der Fenster.
- Austausch von gebrochenem Glas.
- Reinigung des Hauses mit einem Desinfektionsmittel vor und nach der Saison.

Wintersicherung

In Schneegebieten empfehlen wir folgende Wintersicherung:

- Das Dach mitten im Haus mit einem Balken unterstützen.
- Bei starker Schneelast sollten Sie das Dach freimachen.
- Machen Sie Sicherungsmaßnahmen gegen evtl. abstürzende Schneemassen vor.
- Demontieren Sie die Zylinder für evtl. automatische Fensteröffner (Extra).
- Sperren Sie Tür(en) und Fenster so ab, daß ein Windstoß das Haus nicht beschädigen kann.

Versicherung

Wir machen Sie darauf aufmerksam, daß nicht alle Versicherungsgesellschaften automatisch Gewächshäuser versichern. Fragen Sie bei Ihrer Versicherungsgesellschaft nach.

Garantie

Juliana leistet 12 Jahre Garantie, die Austausch oder Ausbesserung defekter Teile deckt. Stegdoppelplatten, Glas, Transport, Montage, Fracht und dgl. sind nicht in der Garantie enthalten. Es wird zwei Jahre Garantie auf eine eventuellen Lackierung geleistet. Es kann aber Spuren in der Farbe vorkommen, die vom Aufhängen der Profile stammen. Die Garantie entfällt, wenn das Haus fehlerhaft montiert wurde.

Reklamationen

Wir haben strenge Qualitätsansprüche um Ihnen ein fehlerfreies Produkt zu sichern. Sollten trotzdem Fehler oder Mängel auftreten, so bitten wir Sie, sofort Ihren Händler zu kontaktieren. Sie müssen die Reklamation spezifizieren, indem Sie uns das Gewächshausmodell, die Komponentenummer sowie die Qualitäts-Kontrollnummer mitteilen.

Bäste Kund!

Vi är övertygade om att Ni med hjälp av de noggranna monteringsanvisningarna kommer att beredas lika stor glädje av att bygga Ert växthus som de många timmar Ni kommer att tillbringa i Ert nya växthus.

Monteringsanvisningarna är en kombination av text och illustrationer, och själva monteringen av växthuset kräver inga tekniska förutsättningar. Profilerna är packade i nummerade paket, som motsvarar följdordningen i monteringsanvisningen. Montera en del i taget, men observera att alla bultar, muttrar och diverse smådelar är samlade i påse nr. 0 (specificerade på sidan 1). Varje delpaket är specificerade på separata komponentlistor.

Alla detaljritningar är markerade med symbol:



Sett inifrån



Sett utifrån

Säkerhetsråd

- **Montering bör endast ske i torrt och lugnt väder.**
- **Använd alltid handskar vid glasmontering. Växthusglas har skarpa kanter, särskilt när det går i sönder.**
- **Medhjälpare och särskilt barn ska göras uppmärksamma på att krossat glas är en fara. Samla upp allt krossat glas och kasta det direkt.**
- **Använd eventuellt skyddsglasögon när du sätter fast flugbenen.**
- **Om det behövs en stege placera den på plant underlag.**
- **Det är viktigt att ha en medhjälpare.**

Sidan 1:

Fundament

Fundament ingår inte som en del av denna leverans. Vi rekommenderar dock att Ni köper ett JULIANA stålfundament i original, vilket säkrar Er ett stabilt fundament, som är lätt att montera. Fundamentet är underhållsfritt och samtliga beslag följer naturligtvis med.

Om Ni gör ett eget fundament, skall de angivna måtten vara *ytermått*.

Om Ni köper ett original-fundament, kom ihåg att beställa formrör av papp eller betong och cement hos Er återförsäljare, eftersom dessa delar inte ingår i leveransen. Ni skall använda ca 75 liter betong och 4/6 papp-/betongrör ca 800 mm, som nedgrävs till frostfritt djup för fastsättning av nedgjutningsjärn i hörnen och på mitten. Fundamentet skall vara 100% vågrätt och vinkelrätt. Det sistnämnda kontrolleras genom s.k. kryssmätning, d.v.s. att de två diagonalmåtten skall vara lika.

Verktyg

JULIANA växthuset monteras med hjälp av vanliga handverktyg. Vi rekommenderar följande verktyg:

- Vattenpass.
- Skruvnyckel och/eller hylsnyckel, 8 el. 10 mm
- Skruvmejsel, vanlig och kryss.
- Siliconspruta.
- Aceton för avfettning av profiler.

Sidan 2:

Lägg upp komponenterna som bilden visar och montera därefter i den ordning som teckningen

visar. Undvik att spädda skruvarna helt, förrän hela delkonstruktionen är monterad



= Efterspänn

Sidan 3:

Bakgavlen monteras på nästan samma sätt som framgavlen med enkla ändringar som visas på teckningarna. Kom ihåg att sätta extra skruvar i profil nr. 21-22.

Sidan 5:

(Fastsättning i fundament)

När Ni själv konstruerar fundamentet borrar hål (7 mm) i bottenramen mellan alla lodrätta profiler, och sedan skruvas växthuset fast på fundamentet.

Om Ni använder originalfundament så sätts växthuset fast vi varje lodrätt profil.

Sidan 6:

Skruvarna till dörrar och fönster smörjs med såpa eller diskmedel för lättare montering.

Montering av glas/isolerplast.

Viktigt före montering!

Kontrollera att gavlar och sidor är 100% vågrätt och i vinkel, samt att dörrar och fönster fungerar perfekt.

Sidan 8:

Glasmontering

Montera nerifrån ett glas i taget.

Stryk på en 3 mm silikonsträng på lodrätta profiler markerade med en streckad linje på bilden. (3 mm silikonsträng ger maximalt fäste). Om det behövs mer silikon kan Ni köpa extra tuber.

Montera flugben och glashållarna som bild 7 och 10 visar.



= Flugben



= Glashållare

Om ett glas går i sönder lutas det försiktigt utåt, och silikonerna lossnas med en skarp kniv.

Skrapa profilen helt ren från silikon innan det sätts i ett nytt glas.

Sidan 9:

Isolerplastmontering

Bild 1a, 1b och 1c visar de 3 olika monteringslisterna. Översikt bilderna visar var de ska monteras. Om listerna behöver förkortas sågas de lämpligt av med en fintandad såg.

OBS! För att undgå algbeläggning bör plattorna inte komma i kontakt med jorden. Använd en bit papp som underlag.

Skyddsplasten tas bort precis före montering. Blå folie-/textsidan utåt. Markera eventuellt med en tuschpenna.

I fönster och dörr

Plattorna monteras med silikon och monteringslister. För bästa vidhäftning slipas plattorna lätt med sandpapper ca 1 cm in längs alla kanter. I fönster och dörr användes U-lister, bild 1c, och 3 mm silikonsträng i hela plattans längd och bredd. U-listerna vändes med lång flik utåt.

På långsidorna och gavlarna användes A- och M-lister, bild 1a och 1b.

A-lister monteras som visas på bilderna 3a, 3b, 3c och 3d på sidan 10. Sätt plattan i nedersta listen, böj plattan lätt utåt och sätt i den i översta listen.

M-lister monteras som visas på bilderna 4b, 4c och 4d på sidan 10. Sätt överdelen av listen i under aluminiumprofilen i hela plattans längd, och klicka därefter listen på plats uppifrån.

Eventuell försegling av plattor

Plattorna kan ev. förseglas mot insekter. Överst med aluminiumtejp eller silikon, nederst **endast** med dräneringstejp med hänsyn till ev. kondens. (Finns bl. a. i byggmarknader).

Ditt hus är nu färdigmonterat, men var uppmärksam på följande:

Underhåll

- Smörj dörrar, gångjärn och glidskenor.
- Rengör takrännan för blad och liknande.
- Justering av fönster.
- Byt ut trasigt glas.
- Rengör växthuset med decifinerande medel före och efter växtsäsong.

Vintersäkring

Konstruktionen av JULIANA's växthus är väsentligt kraftigare än i de flesta konkurrenters växthus. Ändå rekommenderar vi Er följande tips för att säkra Ert växthus genom vintern.

- Staga uppnockprofilen med en stolpe mitt i växthuset.
- Tag bort större mängder snö från taket.
- Se till att förbehåll finns mot nedfallande snö, t.ex. från träd eller hustak.
- Demontera cylindern till den automatiska fönsteröppnaren.
- Lås fast dörr och fönster så att vinden ej får tag och skadar växthuset.

Försäkring

Var uppmärksam på att inte alla försäkringsbolag automatiskt försäkrar växthus. Kontakta Ert försäkringsbolag och teckna försäkring

Garanti

JULIANA ger 12 års garanti, som täcker byte eller reparation av defekta delar, pga material eller fabriktionsfel. Garantin täcker inte isolerplast, glas, transport, montering, frakt etc. Garantin gäller ej för stormskador (när det blåser mer än 21 sekundmeter). Det är 2 års garanti vid eventuell lackering. Tänk på att det kan förekomma märken i lackeringen som kommer från uppsättningen av profilerna. Garantin bortfaller då växthuset inte monteras enligt dessa anvisningar.

Reklamationer

Vi ställer höga krav vad gäller kvalitet för att säkra Er en felfri produkt. Skulle det emellertid uppstå anledning till reklamation ber vi Er genast kontakta återförsäljaren genom vilken Ni köpt växthuset. För att påskynda expeditionen ber vi Er specificera omfattningen av problemet med hjälp av komponentlistan i monteringsanvisningen. Var god också ange kvalitetskontrollnumret.

Cher client,

Le montage de votre nouvelle serre ne demande aucune expérience technique mais il est très important de suivre méticuleusement cette instruction de montage.

L'instruction est une combinaison de texte et de figures. Les profilés sont livrés dans des lots numérotés selon l'ordre de montage qu'il faut suivre. Finissez un lot à la fois. Tous les boulons, écrous et autres garnitures se trouvent dans le sachet No. 0 (spécification à la page 1). Vous trouverez une spécification pour chaque lot sur des listes se référant au lot en question.

Toute figure en détail contient ces symboles :

**Conseils de sécurité.**

- **Le montage doit uniquement se faire par un temps sec et calme.**
- **Toujours utiliser des gants de protection en montant du verre. Le verre de serres a des bords très coupants, surtout s'il casse.**
- **Quand vous êtes assisté, en particulier par des enfants, ne pas oublier de les prévenir du danger. En cas de bris de verre, ramasser et jeter soigneusement les morceaux.**
- **Il est conseillé d'utiliser des lunettes de protection lors du montage des clips sur le verre.**
- **Si vous utilisez des échelles prenez soin de les placer sur une surface plane.**
- **Il faut quelqu'un pour vous assister.**

Page 1 :**La base**

La base ne fait pas partie de la livraison. Une base Juliana est vendue séparément ce qui vous assure une base stable et facile à monter.

Si vous faites votre propre fondation, veuillez noter que les dimensions indiquées sont des mesures extérieures.

Si vous achetez une base Juliana il vous faut prévoir aussi environ 75 litres de béton et 4/6 tuyaux en plastique ou béton de 800 mm qui doivent être placés à une profondeur à l'abri du gel pour la fixation des angles et des ancrages du milieu.

La fondation doit être 100% horizontale et d'équerre. Ce dernier point est vérifié en contrôlant que les deux diagonales ont la même longueur.

Outils

Pour monter la serre JULIANA, il faut prévoir l'outillage suivant :

- un niveau
- deux clés anglaises 8 et 10 mm
- un tournevis
- un pistolet à silicone
- de l'acétone pour dégraisser les profils.

Page 2 :

Placer les composants comme le montre la figure et les assembler selon l'ordre de montage indiqué sur les figures. Ne pas serrer les écrous à fond avant d'avoir fini l'assemblage de l'ensemble du lot.

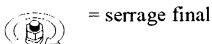
**Page 3 :**

Le pignon arrière se monte de la même manière que celui de devant avec très peu de modifications comme indiqué sur les figures. Ne pas oublier de placer des vis supplémentaires dans les profilés Nos. 21-22.

Page 5 :

(Fixation de la base)

Quand vous faites la base vous-même il faut percer des trous de 7 mm dans le cadre de base entre tous les profilés horizontaux avant de fixer la serre sur la base.

Si vous employez la base Juliana, vous devez fixer la serre à chaque barreau horizontal.

Page 6 :

Il est recommandé d'enduire de savon les vis des portes/fenêtres pour faciliter le montage.

Montage du verre et du polycarbonate. Important avant le montage !

Contrôler que les pignons et les côtés sont d'aplomb et d'équerre et que les portes et les fenêtres se ferment bien.

Page 8 :**Montage du vitrage en verre**

Monter un verre à la fois à partir du bas. Mettre un boudin de 3 mm de silicone sur les profilés horizontaux indiqués par une ligne pointillée sur la figure. (Un boudin de 3 mm vous assure une fixation optimale). En cas de manque vous pouvez acheter des tubes supplémentaires. Monter les clips et les fixations des verres comme le montrent les figures 7 et 10.



Du verre éventuellement cassé doit être démonté vers l'extérieur et le silicone être détaché avec un cutter bien affûté.

Il faut bien nettoyer le profilé avant de remonter un autre verre.

Page 9 :**Le montage du vitrage en polycarbonate**

Les figures n° 1a, 1b et 1c montrent les 3 types de profilés de montage. Le diagramme synoptique montre où ils doivent être installés. En cas d'adaptation des profilés de montage, il faut utiliser une scie à dents fines.

NB ! Pour éviter la formation d'algues ne pas laisser les plaques en contact avec de la terre. Elles doivent être posées sur un carton.

Le film de protection doit être enlevé juste avant le montage. Film bleu/avec texte vers l'extérieur. Utiliser éventuellement un feutre doux pour indiquer le bon côté.

Fenêtres et porte

Monter les plaques à l'aide de silicone et des profilés de montage. Pour une meilleure adhérence, poncer légèrement les plaques au papier de verre sur 1 cm, le long de tous les bords. Pour les fenêtres et portes, utiliser les profilés de montage en U, figure 1c, et déposer un boudin de 3 mm de silicone sur l'ensemble des

longueurs et largeurs de la plaque. Placer la plus grande branche du profilé en U vers l'extérieur.

Pour les côtés et pignons, utiliser des profilés en A et en M, figures 1a et 1b

Monter les **profilés en A** comme le montrent les figures 3a, 3b, 3c et 3d, page 10. Placer la plaque dans le profilé inférieur, courber la plaque légèrement vers l'extérieur et la faire entrer dans le profilé supérieur, figure 4a.

Monter les **profilés en M** comme le montrent les figures 4b, 4c et 4d, page 10. Faire entrer le haut du profilé sous le profilé alu sur toute la longueur de la plaque puis mettre en place le profilé à partir du haut en l'encliquetant.

Calfeutrage éventuel des plaques

Vous pouvez éventuellement calfeutrer les plaques contre des insectes. En haut avec du scotch alu ou du silicone, en bas **uniquement** avec du scotch alu ou de la gaze à cause de la condensation (disponible dans des magasins de bricolage).

Vous venez d'achever le montage de votre serre, vous devez maintenant observer les points suivants :

Entretien

- Graisser les portes (charnières et fermeture ou rail)
- Enlever des feuilles, etc., des gouttières
- Ajuster les fenêtres
- Changer le vitrage cassé
- Nettoyer la serre à l'aide d'un désinfectant en début et en fin de saison.

Précautions pour l'hiver

Dans des régions avec des risques de neige nous vous recommandons les précautions suivantes :

- Etayer le toit au milieu
- Retirer des quantités de neige importantes
- Prévoir des chutes de neige des arbres ou des toits voisins.
- Démontez les vérins des ouvre-toit automatiques éventuels (livraison non-standard)
- Fixer portes et fenêtres à cause du vent.

Assurance

Contactez votre compagnie d'assurances pour que votre serre soit également assurée.

Garantie

JULIANA vous accorde une garantie qui couvre la réparation ou le remplacement des pièces défectueuses. La garantie ne couvre pas le polycarbonate, le verre, le transport, le montage etc. Deux ans de garantie sur laquage éventuel. Veuillez observer que des marques, provenant de la suspension des profilés lors du laquage, peuvent exister. Cette garantie devient caduque si la serre n'est pas montée conformément aux instructions du présent manuel.

Réclamations

Nous soumettons nos serres à des exigences très sévères en matière de qualité pour vous garantir un produit sans défaut. Si jamais vous trouvez des défaillances ou des défauts, nous vous prions de vous adresser immédiatement à votre revendeur. Ne pas oublier de spécifier la défaillance en indiquant le modèle de serre, le numéro de référence du composant et le numéro de contrôle qualité.

Beste klant!

Voor de montage van uw nieuwe kas is geen technische ervaring vereist, maar het is belangrijk dat u deze handleiding nauwkeurig volgt. De montagehandleiding is uitgewerkt als een combinatie van tekst en tekeningen. De profielen zitten in genummerde verpakkingen die overeenkomen met de volgorde in de handleiding. Monteer één verpakking per keer. Alle bouten, moeren en andere benodigdheden zijn verpakt in zak nr. 0 (zie specificatie op blz. 1). Elke verpakking staat op een afzonderlijke componentenlijst gespecificeerd. Alle detailtekeningen zijn voorzien van een van deze twee symbolen:



Van binnenuit gezien



Van buitenaf gezien.

Vorzorgsmaatregelen.

- **De montage mag alleen uitgevoerd worden in droog weer met weinig wind.**
- **Gebruik altijd handschoenen bij het monteren van glas.**
- **Het glas voor de kas heeft scherpe kanten, vooral als het stukgaat.**
- **Hulpverleners, en met name kinderen, moeten erop gewezen worden dat gebroken glas gevaarlijk kan zijn. Ruim gebroken glas meteen op en verpak het goed voordat u het weggooit.**
- **Gebruik eventueel een veiligheidsbril terwijl u de glasklemmen aanbrengt.**
- **Als u een ladder gebruikt, moet deze op een egale onderlaag staan**
- **Het is vereist om hulp te hebben.**

Blz. 1:

Fundering. De fundering maakt geen deel uit van deze leverantie, maar een originele fundering is afzonderlijk te koop. Hiermee bent u van een stabiele fundering verzekerd die eenvoudig te monteren is.

Indien u uw eigen fundering maakt, gelden de aangegeven maten als *buitenmaten*.

Indien u een originele fundering koopt, heeft u ook ca. 75 liter beton nodig en 4/6 kunststof-/betonbuizen van ca. 800 mm die tot vorstvrije diepte worden ingegraven voor het bevestigen van de hoeken en middenankers. De fundering moet 100% waterpas en haaks zijn. Het laatstgenoemde kunt u controleren door te meten of de diagonale afstanden gelijk zijn.

Gereedschap

Voor de montage van de JULIANA serre heeft U volgend gereedschap nodig:

- Waterpas.
- Engelse sleutel 8 mm.
- Engelse sleutel 10 mm.
- Schroevendraaier.
- Siliconepistool.
- Acetone voor het ontvetten van de profielen.

Blz. 2:

Leg de componenten zoals op de tekening is afgebeeld en monteer ze daarna in de op de tekeningen aangegeven volgorde. De moeren niet helemaal vastspannen voordat heel de deelconstructie gemonteerd is.

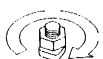

= aanspannen.

Blz. 3:

De achtergevel wordt op precies dezelfde manier als de voorgevel gemonteerd, met uitzondering van sommige wijzigingen die op de tekeningen staan afgebeeld. Vergeet niet extra schroeven in profielen nr. 21-22 te zetten.

Blz. 5: (Bevestiging op de fundering)

Wanneer u de fundering zelf gemaakt heeft, boort u gaten (7 mm) in het bodemframe tussen alle verticale profielen, waarna u de kas op de fundering vastschroeft.

Indien u een originele fundering gebruikt, wordt de kas bij elke verticale spijl vastgezet.

Blz. 6:

Smeer de schroeven voor de deur/ramen eerst met zeep in om de montage te vergemakkelijken.

Montage van glas/polycarbonaat. Voordat u begint!

Controleer eerst dat de gevels en zijkanten loodrecht en haaks staan en dat deur(en) en ra(a)m(en) feilloos werken.

Blz. 8:**Glasmontage**

Begin van onderen en monteer het glas een voor een. Breng een 3 mm streep silicone aan op **verticale** profielen die met een gestippelde streep op de tekening aangeduid staan. (een streep van 3 mm biedt maximale aanhechting). Als u meer dan de aanbevolen hoeveelheid gebruikt, kunt u extra tubes kopen.

Monteer de veerklemmen en glashouders zoals afgebeeld op tekening 7 en 10.



= Veerklem,



= Glashouder

Evt. gebroken glas voorzichtig naar buiten wippen en de silicone met een scherp stanleymes losmaken. **Het profiel helemaal schoonschrapen voordat het nieuwe glas erin gezet wordt.**

Blz. 9:**Polycarbonaatmontage**

De tekeningen 1a, 1b en 1c laten de 3 typen montageprofielen zien. De overzichtstekening laat zien waar ze gemonteerd moeten worden. Evt. aanpassen met een fijn getande zaag. **NB!** Om algengroei te voorkomen mogen de platen niet met aarde in aanraking komen. Gebruik een stuk karton als onderlaag.

Verwijder de beschermfolie net voor het monteren. De blauwe folie-/tekstzijde naar buiten toe. Markeer evt. met een viltstift.

In raam en deur

Monteer de platen met silicone en montageprofielen. Schuur de platen langs alle kanten over een breedte van ca. 1 cm licht met schuurpapier voor de beste aanhechting.

Gebruik U-profielen, tekening 1c, en 3 mm brede strepen silicone voor de ramen en deuren over de hele lengte en breedte

van de plaat. Het U-profiel met de lange flens naar buiten wenden.

Gebruik A- en M-profielen in de zijkanten en gevels, tekeningen 1a en 1b.

Monteer de **A-profielen** zoals op de tekeningen 3a, 3b, 3c en 3d op blz. 10 staat aangegeven. Zet de plaat in het onderste profiel, buig hem wat naar buiten en zet hem in het bovenste profiel, tekening 4a.

Monteer de **M-profielen** zoals op de tekeningen 4b, 4c en 4d op blz. 10 staat aangegeven. Zet de bovenkant van het profiel onder het aluminium profiel over de hele lengte van de plaat en klik het profiel van bovenaf op z'n plaats.

Eventueel dichten van platen

De platen zijn evt. tegen insecten te dichten. Aan de bovenzijde afdichten met alu-tape of silicone en aan de onderzijde alleen met alu-tape of gaastape met het oog op het afvoeren van condenswater. (Verkrijgbaar bij de doe-het-zelfzaken).

Nu is de montage van uw kas klaar, maar let op het volgende:

Onderhoud

- Smeer de deuren (scharnieren en slot of glijrail).
- Verwijder bladeren e.d. uit de dakgoten.
- Stel de ramen bij.
- Vervang kapot glas.
- Reinig de kas met een ontsmettingsmiddel voor en na het seizoen.

Wintervoorzorg

In gebieden waar sneeuw kan vallen, raden wij het volgende aan:

- Stut de dakrug midden in de kas.
- Verwijder grote hoeveelheden sneeuw van het dak.
- Neem voorzorgsmaatregelen tegen neer-stortend sneeuw van bomen of huisdaken.
- Demonteer cilinders van eventuele automatische raamopeners (optioneel).
- Zet deur(en) en ra(a)m(en) vast zodat de wind ze niet kan beschadigen.

Verzekering

Denk eraan dat niet alle verzekeringsmaatschappijen kassen automatisch verzekeren. Vraag uw verzekeringsmaatschappij of uw kas gedekt is.

Garantie

Er wordt 12 jaar garantie verleend die omruiling of reparatie van defecte delen dekt. De garantie omvat niet: polycarbonaat, glas, transport, montage, vracht e.d.

Er wordt 2 jaar garantie geleverd op evt. lakken. Let op dat er merken in de verf kunnen voorkomen die ontstaan zijn door het ophangen van profielen. De garantie vervalt als de kas niet in overeenstemming met deze handleiding gemonteerd is.

Reclamaties

Wij voldoen aan strenge kwaliteitseisen om u een foutloos product te garanderen. Mochten er toch fouten of gebreken zijn, dient u meteen contact op te nemen met uw handelaar. Denk eraan het gebrek te specificeren door het vermelden van het model kas, het componentnummer en het kwaliteitsnummer.

¡Estimado cliente!

Para montar su nuevo invernadero no necesita ninguna cualificación técnica, sin embargo, es importante que siga estas instrucciones meticulosamente. Las instrucciones de montaje se han elaborado en base a una combinación de texto y dibujos. Los perfiles han sido envueltos en paquetes enumerados y corresponden a las siguientes instrucciones de montaje. Deberá montar cada paquete por separado. Todos los pernos, turcas y diversas guarniciones se encuentran en la bolsa nº 0 (ver especificación en la página 1). Cada paquete se especifica por separado en las listas de componentes. Todos los croquis están señalados con un símbolo:

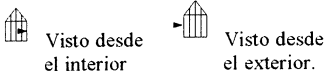
**Consejos de seguridad.**

- **El montaje solamente debe realizarse con un clima seco y sin viento.**
- **Siempre se debe usar guantes en el montaje de los cristales. Los cristales para invernaderos tienen cantos agudos, especialmente si se rompen.**
- **Se debe informar a los ayudantes y especialmente a los niños que el cristal roto es un peligro. Se debe recoger inmediatamente los cristales rotos y eliminarlos con cuidado.**
- **Se puede usar gafas de protección al montar los muelles del cristal.**
- **Si utiliza una escalera, ésta debe colocarse en una superficie plana**
- **Es necesario realizar el montaje con un ayudante.**

Página 1:

Fundamento. El fundamento no es parte de este suministro, sin embargo, se puede comprar un fundamento por separado, lo cual le asegurará un fundamento estable y fácil de montar. Si construye su propio fundamento, las medidas indicadas son *medidas exteriores*. Si compra un fundamento original, necesitará además aproximadamente 75 litros de hormigón y 4/6 tubos de plástico o de hormigón de aprox. 800 mm, que deben colocarse a una profundidad libre de heladas, como soporte de esquinas y anclajes centrales. El fundamento debe estar 100% nivelado y a escuadra lo cual se puede comprobar controlando que las dos medidas diagonales sean idénticas.

Herramientas. El invernadero JULIANA se monta con ayuda de herramientas manuales normales que se encuentran en casi cualquier caja de herramientas. Recomendamos las siguientes herramientas:

- Nivel de agua
- Llave fija o tubular, 8 y 10 mm.
- Destornillador de ranura y de estrella.
- Pistola de silicona.
- Acetona para el desengrase de los perfiles.

Página 2: Coloque los componentes como queda indicado en el dibujo y móntelos según el orden indicado en los dibujos. No debe apretar las tuercas totalmente hasta finalizar el montaje de la construcción parcial.

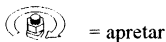

Página 3: El frontis trasero se monta exactamente de la misma forma que el frontis

frontal, con algunas modificaciones que quedan indicadas en los dibujos. Recuerde que debe montar tornillos extras en los perfiles nº 21-22.

Página 5: (Fijación al fundamento)

Si Ud. mismo construye el fundamento, debe taladrar agujeros (7 mm) en el bastidor entre todos los perfiles verticales, después de lo cual el invernadero se atornilla al fundamento. Si utiliza un fundamento original, el invernadero se fija en todas las barras verticales.

Página 6: Los tornillos para las puertas y ventanas deben engrasarse con jabón para facilitar el montaje.

Montaje de cristal o policarbonato ¡Importante antes de realizar el montaje!

Compruebe que los frontis y los laterales estén a plomo y a escuadra, y que la(s) puerta(s) y ventana(s) funcionen perfectamente.

Página 8:**Montaje de cristales**

Montar desde abajo un cristal por separado. Aplique un cordón de silicona de 3 mm en los perfiles verticales marcados con una línea punteada en el dibujo. (Con un cordón de 3 mm obtendrá la mejor adherencia). Si utiliza más de lo recomendado, puede comprar tubos adicionales.

Monte las abrazaderas y soportes del cristal como queda indicado en los dibujos 7 y 10.

= Abrazadera,

= Soporte de cristal

Los cristales rotos deben sacarse cuidadosamente hacia afuera, y la silicona puede soltarse con un cuchillo afilado.

El perfil debe estar totalmente limpio antes del montaje de un nuevo cristal.

Página 9: Montaje de policarbonato

Los dibujos 1a, 1b y 1c muestran los 3 tipos de listones de montaje. Los dibujos generales muestran dónde se deben montar. Para ajustar los listones de montaje se puede utilizar una sierra de dientes finos.

¡Nota! Para evitar que se formen algas, las chapas no deben entrar en contacto con la tierra. Utilice un cartón como base.

La película de protección se debe quitar inmediatamente antes del montaje. Cara azul de la película / el texto hacia afuera. Puede marcarlo con un rotulador suave.

En ventanas y puerta

Las chapas se deben montar con silicona y listones de montaje. Para lograr la mejor adherencia, las placas deben ser limadas suavemente con papel de lija aprox. 1 cm. alrededor de los bordes. En ventanas y puertas se debe utilizar el listón U del dibujo 1c y un cordón de silicona de 3 mm a lo largo y ancho de toda la placa. El listón U debe colocarse con la punta larga hacia afuera.

En laterales y frontis se utilizan listones A y M, dibujos 1a y 1b.

Los listones A se montan como queda indicado en los dibujos 3a, 3b, 3c y 3d página 10. Monte la placa en el listón inferior, dóblela un poco hacia afuera y móntela en el listón superior, dibujo 4a.

Los listones M se montan como queda indicado en los dibujos 4b, 4c y 4d página 10. Coloque la parte superior del listón debajo del perfil de aluminio en toda la largura de la placa y monte el listón presionando desde arriba hasta que se oiga un clic.

Posible selladura de las placas

Si lo desea, las placas pueden sellarse contra insectos.

En la parte superior con cinta adhesiva de aluminio o silicona, en la parte inferior solamente con cinta adhesiva de aluminio o cinta adhesiva de goma tomando en cuenta el desagüe de agua condensada. (Puede comprarse en tiendas de bricolaje).

Ahora, su invernadero está montado, sin embargo, debe prestar atención a lo siguiente:

Mantenimiento

- Engrase las puertas (bisagras y cerradura o guía de corredera).
- Limpie el canalón eliminando hojas, etc.
- Ajuste las ventanas.
- Sustituya cristales rotos.
- Limpie el invernadero con un agente desinfectante antes y después de la temporada de vegetación.

Protección en invierno

En las zonas donde puede haber nevadas recomendamos la siguiente protección:

- Soporte del caballete en medio del invernadero.
- Debe eliminar grandes cantidades de nieve sobre el tejado.
- Debe tomar medidas contra la caída de nieve, por ejemplo desde árboles o tejados de edificios.
- Debe desmontar los cilindros de eventuales abridores de ventanas automáticos (complemento extra).
- Fije puerta(s) y ventana(s) de modo que el viento no pueda dañar el invernadero.

Seguros

Tenga en cuenta que no todas las compañías de seguros automáticamente cubren los invernaderos. Póngase en contacto con su compañía de seguros para asegurarse de que el seguro lo cubre.

Garantía

Se ofrece una garantía de 12 meses que incluye la sustitución o reparación de partes defectuosas. La garantía no cubre policarbonato, cristal, transporte, etc. Se ofrece una garantía de 2 años de un posible esmaltado. Tenga en cuenta, que puede haber marcas en la pintura que provienen del colgado de los perfiles. La garantía no será válida en caso de no montar el invernadero según las instrucciones arriba indicadas.

Reclamaciones

Nuestros requisitos de calidad son muy severos para poder ofrecerle un producto libre de fallos. Sin embargo, si encuentra algún defecto o fallo, por favor, póngase en contacto con su distribuidor. Recuerde especificar el fallo indicando el modelo de invernadero, el número de componente y el número de control de calidad.

Caro Cliente!

Il montaggio della serra non richiede specifiche conoscenze tecniche ma è essenziale attenersi scrupolosamente alle istruzioni che seguono. Le istruzioni per il montaggio includono testo e disegni. I profili sono confezionati in singole confezioni numerate che corrispondono alla sequenza delle istruzioni per il montaggio. Montare il contenuto di una confezione alla volta. Tutti i bulloni, dadi ed i vari elementi di giunzione sono raccolti nel sacchetto n° 0 (il cui contenuto è specificato a pagina 1). Il contenuto di ogni singola confezione è dettagliato in elenchi separati dei componenti.

Tutti i disegni dettagliati sono contrassegnati da un simbolo::



Suggerimenti per la sicurezza.

- Il montaggio va effettuato esclusivamente in condizioni di tempo asciutto e sereno.
- Portare sempre guanti per il montaggio degli elementi in vetro. Il vetro della serra ha dei bordi molto affilati, specialmente se si frantuma.
- Occorre far presente alle persone che collaborano al montaggio della serra - e in particolare ai bambini - che il vetro frantumato costituisce un pericolo. Racogliere subito i vetri frantumati e provvedere con cura al loro smaltimento.
- Si consiglia l'uso di occhiali protettivi al momento di applicare le molle del vetro.
- In caso di utilizzo di scale, verificare che la loro superficie di appoggio sia piana.
- Per il montaggio sono necessarie almeno due persone.

Pagina 1:

Basamento

Il basamento non è compreso nella fornitura. È possibile acquistare il basamento originale separatamente. Il basamento originale assicura una base stabile e facile da montare.

In caso di un basamento realizzato per conto proprio, le misure indicate devono essere quelle esterne.

Se si acquista il basamento originale, occorreranno inoltre circa 75 litri di calcestruzzo e 4/6 tubi di plastica/calcestruzzo della lunghezza di circa 800 mm, da mettere in posa ad una profondità non soggetta a gelate e a cui fissare il profilo angolare e gli elementi di ancoraggio centrali. Il basamento deve essere livellato al 100 % in orizzontale e avere un'angolatura corretta. Ciò si ottiene verificando che le due misure diagonali siano uguali.

Utensili

Per assemblare la serra sono necessari gli utensili illustrati a pagina 1.

Pagina 2:

Disporre i componenti come da figura ed eseguire l'assemblaggio nella sequenza illustrata dai disegni. Non serrare completamente i dadi prima di aver parzialmente assemblato tutta la costruzione.

= effettuare il serraggio soltanto allora.

Pagina 3:

Il lato posteriore si assembla allo stesso modo del lato frontale con qualche modifica come da figura. Ricordare di inserire le viti aggiuntive nei profili n° 21-22.

Pagina 5:

(Fissaggio al basamento)
In caso di un basamento costruito per conto proprio, è necessario praticare dei fori (7 mm) nel telaio di base tra tutti i profili verticali, dopodiché fissare la serra sul basamento mediante viti. In caso di basamento originale, fissare la serra ad ogni barra verticale.

Pagina 6:

Lubrificare le viti per porte/finestre con sapone per facilitarne il montaggio.

Montaggio di vetro/policarbonato. Importante! Prima del montaggio:

Controllare che i pannelli frontale e posteriore e quelli laterali siano posizionati e angolati correttamente e che la porta/e e finestra/e funzionino perfettamente.

Pagina 8:

Montaggio delle lastre di vetro

Montare un vetro alla volta partendo dal basso.

Applicare un filo di silicone di 3 mm sui profili verticali contrassegnati da una linea tratteggiata nel disegno (un filo di 3 mm assicura la massima adesione). In caso di un uso di silicone superiore al dovuto, è possibile acquistarne tubetti extra.

Montare le clip a molla e i supporti per il vetro come illustrato.

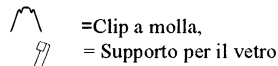

In caso di vetro frantumato, spingerlo con cura verso l'esterno ed asportare il silicone con un coltello affilato da tagliatore.

Pulire completamente il profilo prima di inserire il vetro nuovo.

Pagina 9:

Montaggio del policarbonato

Nei disegni 1a, 1b e 1c sono illustrati i 3 tipi di listelli da montaggio; gli schemi mostrano il punto in cui vanno montati. Se necessario, adattare i listelli utilizzando una sega a denti fini.

NB: al fine di impedire la formazione di alghe, le lastre non dovranno venire a contatto con la terra. Utilizzare del cartone come protezione.

Rimuovere il foglio protettivo prima del montaggio. Foglio blu/lato con testo verso l'esterno. Marcare eventualmente con un pennarello dalla punta morbida.

Finestra e porta

Montare le lastre di vetro utilizzando il silicone. Al fine di assicurare la massima adesione levigare leggermente le lastre con carta vetrata per ca. 1 cm lungo tutti i bordi.

Per finestre e porte utilizzare il listello a U, disegno 1c, ed applicare un filo di silicone di 3 mm per tutta la lunghezza e la larghezza della lastra. Posizionare il listello a U con il lembo lungo rivolto verso l'esterno.

Montare i listelli A e M per i pannelli laterali e frontali, disegno 1a e 1b.

Listelli A: da montare come illustrato nei disegni 3a, 3b, 3c e 3d a pagina 10. Inserire la lastra nel listello inferiore, piegare leggermente la lastra verso l'esterno ed inserirla nel listello superiore.

Listelli M: da montare come illustrato nei disegni 4b, 4c e 4d a pagina 10. Inserire la parte superiore del listello sotto il profilo in alluminio per tutta la lunghezza e posizionare quindi il listello spingendolo dall'alto fino a sentire un clic.

Eventuale sigillatura delle lastre

È possibile sigillare le lastre contro gli insetti. In alto con nastro adesivo in alluminio oppure silicone, in basso con nastro adesivo in alluminio oppure con nastro adesivo garzato per via dello scarico della condensa (acquistabili presso i centri di bricolage).

A questo punto il montaggio della serra è ultimato. Fare attenzione a quanto segue:

Manutenzione

- Lubrificare le porte (cerniere e serratura o guida).
- Pulire la grondaia da foglie e simili.
- Aggiustare le finestre.
- Sostituire eventuali vetri rotti.
- Pulire la serra con disinfettante prima e dopo la stagione di crescita.

Protezione per l'inverno

In caso di zone soggette a nevicata, si raccomanda la seguente protezione invernale:

- Sostegno per il tetto al centro della serra.
- In caso di grande quantità di neve sul tetto, spalare la neve.
- Adottare misure di precauzione contro l'eventuale caduta di masse di neve, p.es. da un albero o dal tetto della casa.
- Smontare i cilindri di eventuali dispositivi automatici di apertura (opzionali).
- Fissare porta/e e finestra/e affinché il vento non possa arrecare danni alla serra.

Assicurazione

Attenzione, non tutte le società assicurative coprono automaticamente le serre. Contattare la propria agenzia di assicurazione per verificarne la copertura.

Garanzia

La garanzia di 12 anni che accompagna la serra copre la sostituzione o la riparazione dei componenti difettosi. La garanzia non comprende il policarbonato, il vetro, il trasporto, il montaggio, ecc. Un'eventuale verniciatura è coperta da 2 anni di garanzia. Notare che possono essere presenti segni dovuti ai profili appesi.

La garanzia decade nel caso in cui la serra non sia stata montata conformemente a queste istruzioni.

Reclami

Seguiamo procedure di controllo molto severe al fine di assicurare un prodotto privo di difetti; qualora ne vengano rilevati, contattare il rivenditore. Ricordare di specificare il difetto, comunicando il modello della serra e il numero del componente insieme al numero di controllo di quali

Arvoisa asiakas!

Olemme yrittäneet tehdä nämä ohjeet mahdollisimman selviksi ja yksinkertaisiksi. Osat on numeroituissa pakkauksissa

Kuvat ovat merkitty seuraavilla symboleilla:



sisäpuolelta katsottuna



ulkopuolelta katsottuna.

Yleisohjeita

- Tee kasvihuoneelle hyvä perustus.
- Asettele osat maahan piirrosten näyttämässä järjestyksessä ennen kokoamista.
- Profiilissa on ura ruuvia varten. Laita ruuvi uraan kiskon päästä. Kysy kauppialtasi erikoiskantaruuveja, joilla jälkiasennus onnistuu helposti osia irrottamatta.
- Varmista, että kasvihuone on suorassa ennen lasien tai kennolevyjen asentamista. Puhdista runko ennen lasien asentamista. Asenna lasit paikoilleen tuulettoman ja kuivan sään aikana.
- Kattoluukkujen lasit/levyt kiinnitetään silikonilla ennen niiden paikalleen asennusta.

Sivu 1:**Perustus**

Perustus ei kuulu vakiovarusteisiin. Hankkimalla valmiin alkuperäisen metalliperustuksen säästät aikaa ja vaivaa.

Voit myös tehdä perustuksen itse. Julianan Teräsuperustukseen tarvitset lisäksi sementtiä ja 4/6 kpl (ks. piirros) muovisia vähintään 80 cm lieriöitä maa-ankkurien valamiseen kulmiin ja pidemmissä malleissa myös keskelle sivuseinä. Tarkista mitaamalla, että perustan ristimitat ovat täsmälleen samat ja vesi-vaakalla että perustus on vaakasuorassa

Työkalut

Tarvittavat työkalut näet sivulla 1 olevassa piirroksessa -muista myös tikkaat ja kennolevy-mallissa pienet puutarhasakset listojen katkaistuksiin.

Sivu 2:

Asettele osat makuulle kuvan piirroksen mukaan. Kiristä mutterit vasta kun tarvittavat pultit on aseteltu kohdalleen vaakatuokea 19 ja ovikarmia 16 varten. Huom! Alumiinimuttereista menee jengat pilalle liikaa kiristettäessä. Kulmat kiristetään lopullisesti vasta kun sivuseinät ja harjaosa liitetään päätyihin.



= kiristetään

Sivu 3:

Peräseinä kootaan samaan tapaan kuin ovipääty piirroksessa näkyvin muutoksin. Laita valmiiksi ylimääräiset pultit profiileihin 21 ja 22.

Sivu 5:

(Perustukseen kiinnitys)

Poraa itsetehtyä perustusta varten 7 mm reikä kiinnitysruuvia varten joka väliin. Julianan valmiin perustuksen kiinnitys tapahtuu perustuksen mukana tulevien osien avulla.

Sivu 6:

Kastele itseporautuvien ruuvien kärjet öljyyn tai laita muuta liukastetta ruuvaaamisen helpottamiseksi.

Tärkeää Lasin/kennolevyn asennukseen!**Tarkista ristimitat ennen oven ja tuuletusluukkujen lasitusta.****Sivu 8:****Lasitus**

Lasitus aloitetaan alaosasta. Laita piirroksessa katkoviivalla merkittyihin kohtiin profiileissa korkeintaan 3 mm yhtäjaksoinen vana silikonia. Alaosaan ei tarvitse silikonia, eikä räystääprofiiliin.

Lasijousien ja lasinpidikkeiden kiinnitys on näytetty kuvissa 7 ja 10.



= Lasijouset,



= Lasinpidikkeet

Lasin rikkoontuessa poista varovasti lasit ja silikonit terävän terän avulla. Puhdista profiili hyvin ennen uuden asentamista

Sivu 9:**Kennolevyjen asennus**

Kuvissa 1a, 1b ja 1c näkyy kolme erilaista kiinnityslistaa. Listoja voi tarvittaessa lyhentää sahaamalla hienohampaisella sahalla tai leikkaamalla puutarhasaksilla.

HUOM! Varo likaamasta kennolevyä maahan asennuksen aikana. Säilytä kennolevyjä esimerkiksi pahvin päällä.

Poista suojakelmu ennen asentamista. Sininen kelmu- tai tekstipuoli ulkopuolelle. Mikäli tarpeen, niin merkitse kennolevyn ulkopuoli vesiliukoisella huopakynällä.

Tuuletusluukku ja ovi

Oveen ja luukkuihin levyn kiinnitys tapahtuu silikonilla ja U-listalla. Parhaan tuloksen saat hiomalla ensin kevyesti kennolevyn reunoja hiekkapaperilla noin 1cm leveydeltä. Tuuletusluukuissa ja ovelissa levyihin asennetaan ensin U-listat. Piirroksissa 1c ja a laitetaan 3 mm silikonivana koko kennolevyn asennuskohdan ympäri. U-lista asennetaan niin, että leveämpi puoli tulee ulospäin, kuva 2a.

Sivuissa, katossa ja päädyissä käytetään asennukseen A- ja M-listoja, katso kuvat 1a ja 1b.

A-listat on asennetaan ylä ja alareunaan piirroksissa 3a, 3b ja 3c, sivulla 10 näkyviin paikkoihin. Aseta kennolevy alaprofiiliin, taivuta levyä kevyesti ulospäin ja aseta yläreuna yläprofiiliin (4a).

M-listat on asennettu niin kuin kuvissa 4b, 4c ja 4d, sivulla 10. Aseta lista ylhäältä osittain alumiiniprofiilin alle ja sen jälkeen paina lista kiinni kennolevyä vasten pala kerralla.

Kennolevyjen tiivistäminen

Kennolevyt voidaan tiivistää hyönteisten pääsyä vastaan. Sulje yläreuna alu-teipillä tai silikonilla. Alareuna **ainoastaan** alu-teipillä, jotta kosteus pääsee ulos. (saatavilla rautakaupoista).

Nyt kasvihuoneesi on valmis ja voit asentaa mahdolliset lisävarusteet. Huomio lisäksi seuraavat:

Huolto

- Öljyä ovet (saranat, lukko ja liukuosa).
- Puhdista räystäskourut.
- Sääda tuuletusluukut.
- Vaihda mahd. rikkoutuneet lasit
- Puhdista kasvihuone ennen ja jälkeen kasvukauden.

Talvisäilytys

Suosittellemme seuraavia toimenpiteitä kasvihuoneen suojaamiseksi talven varalta:

- Kasvihuoneen katolle kasaantuva lumi ja jää on poistettava varovasti.
- Muovipeite auttaa em. pois liukumista.
- Varmista, ettei huoneen päälle pääse putoamaan mitään katoilta tai puista.
- Poista automaattisten tuuletus-luukunavaajien sylinterit (lisävaruste).
- Lukitse ovi ja tuuletusluukut estääksesi tuulen aiheuttamat vauriot.

Vakuutusturva

Tarkista että kasvihuoneesi sisältyy vakuutukseesi. Ota yhteyttä vakuutusyhtiösi tarkistaaksesi vakuutusturvasi.

Takuu

JULIANAn takuu on voimassa 12 vuotta ja se kattaa puuttuvien tai valmistusvirheellisten osien vaihdon tai korjaamisen ja koskee vain oikein asennettuja huoneita. Takuu ei koske kennolevyjä eikä lasia, eikä korvaa välillisiä kustannuksia, jotka aiheutuvat esim. kuljetuksista, työpalkoista, asennuksesta ja rahdista.

Maali pintojen takuu 2 vuotta.

Huomautukset

Kasvihuoneet on valmistettu korkeiden laatuvaatimusten mukaan. Mikäli Teillä on huomautettavaa, ottakaa ylös kasvihuoneen malli ja tarkistusnumero kokoamisohjeen etukannesta, sekä eritelkää puutteet ja ottakaa yhteyttä myyjään tai maahantuojaan. Osien numerot löytyvät kokoamisohjeesta.

**Fundament – Foundation – Fondement – Fundering
Fundamento – Basamento - Perustus**

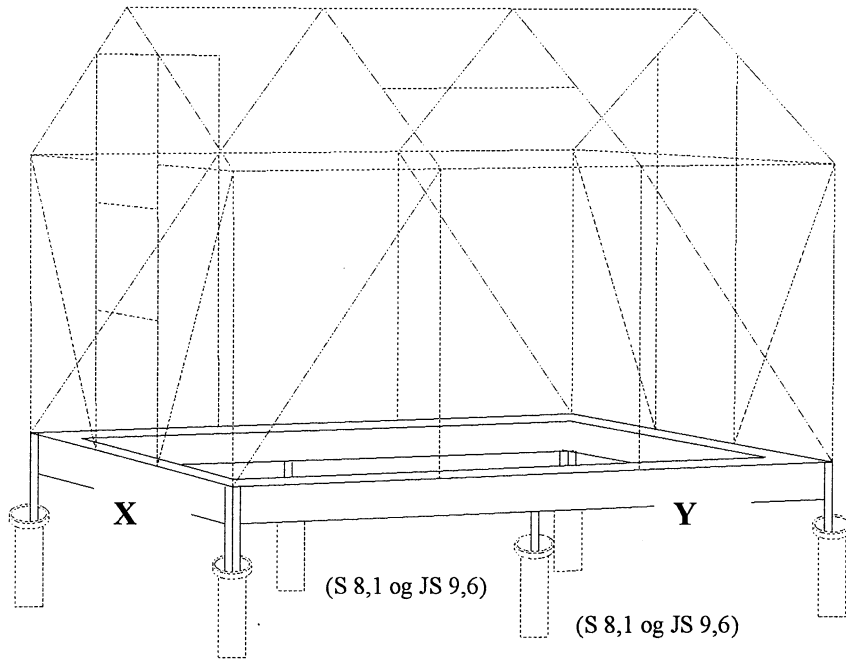

	X (mm)	Y (mm)
5,0	2150	2240
6,5	2150	2958
S 8,1	2150	3676
JS 9,6	2150	4394

	X (")	Y (")
5,0	84 5/8"	88 3/16"
6,5	84 5/8"	116 1/2"
S 8,1	84 5/8"	144 3/4"
JS 9,6	84 5/8"	173"

8	#	mm	5,0	6,5	S 8,1	JS 9,6
	17		2	2	2	2
	18		4	4	4	4
	53	250			6	9
	69		1	1	1	1
	80-81	M6 x 11	85	95	115	135
		M6	85	95	115	135
	84		2	2	2	2
	84		2	2	2	2
			1	1	1	1

**Forgavl – Front gable – Vordergiebel – Frontgavel – Pignon devant –
Voorgevel – Frontis frontal- Pannello frontale - Ovipääty**

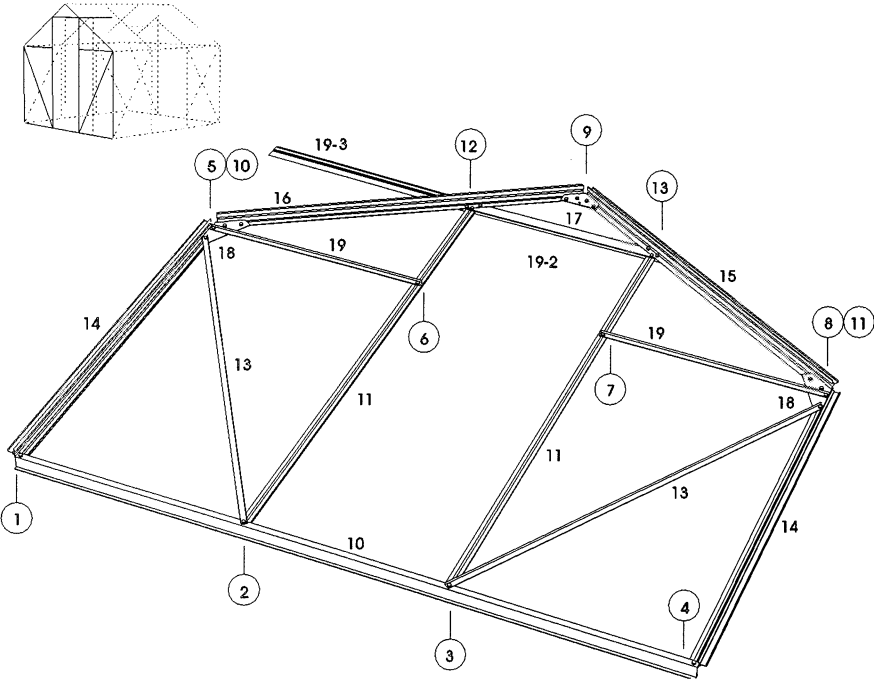

1	#	mm	S JS			
			5,0	6,5	8,1	9,6
	10	2088	1	1	1	1
	11	1640	2	2	2	2
	13	1346	2	2	2	2
	14	1200	2	2	2	2
	15	1200	1	1	1	1
	16	1200	1	1	1	1
	19	738	2	2	2	2
	19-2	658	1	1	1	1
	19-3	1305	1	1	1	1

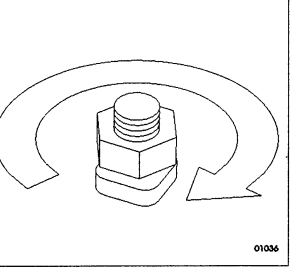
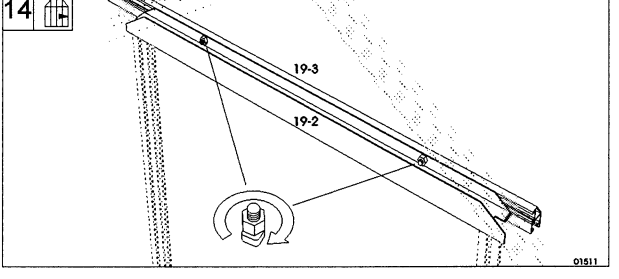
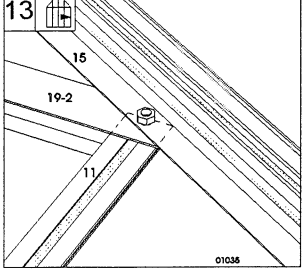
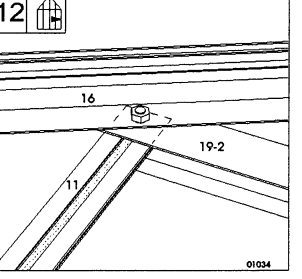
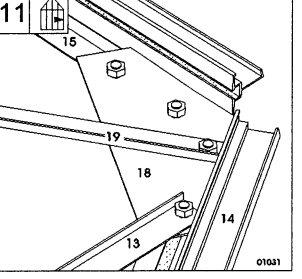
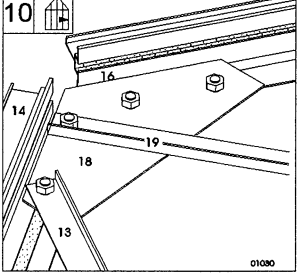
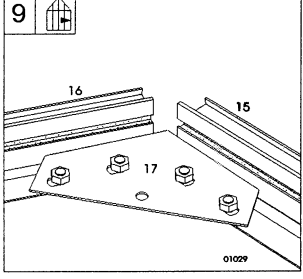
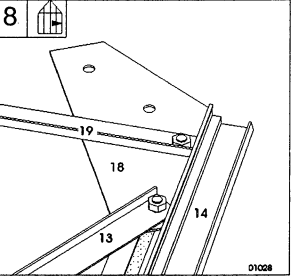
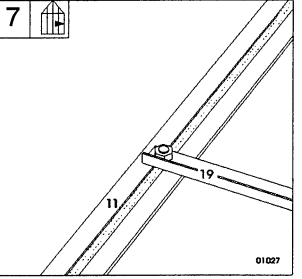
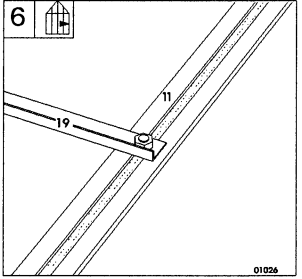
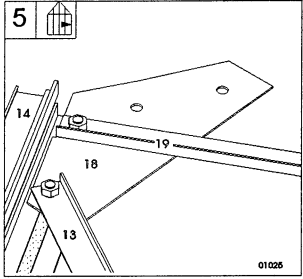
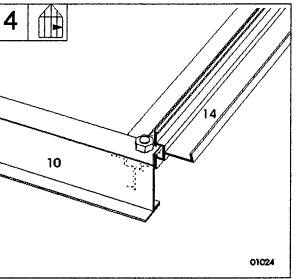
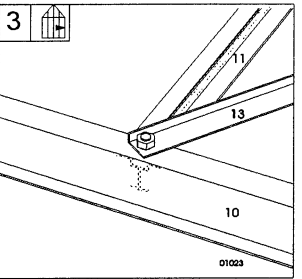
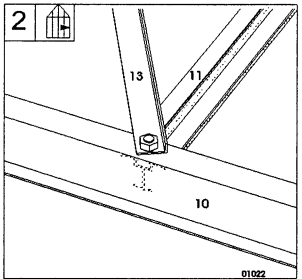
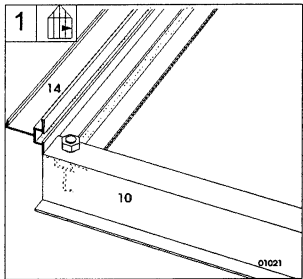

**Baggavi – Rear gable – Hintergiebel – Bakgavel – Pignon derrière
Achtergevel – Frontis trasero – Pannello posteriore - Peräpäätty**

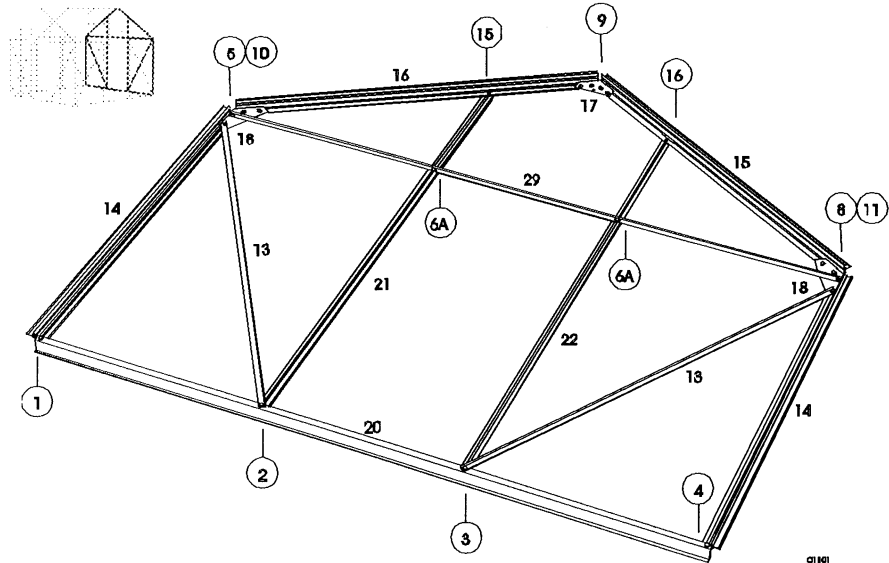

2	#	mm	S JS			
			5,0	6,5	8,1	9,6
	13	1346	2	2	2	2
	14	1200	2	2	2	2
	15	1200	1	1	1	1
	16	1200	1	1	1	1
	20	2088	1	1	1	1
	21	1648	1	1	1	1
	22	1648	1	1	1	1
	29	2084	1	1	1	1

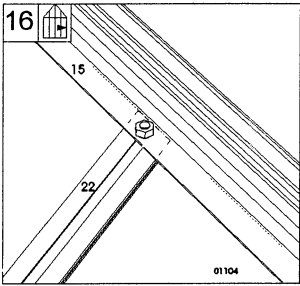
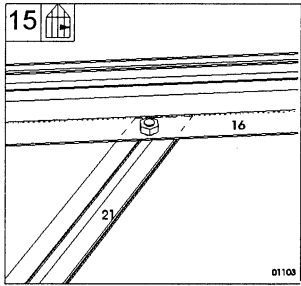
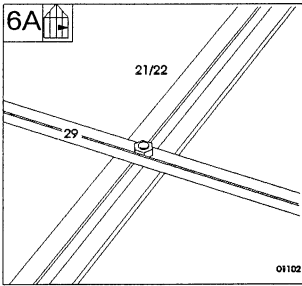

**Sider – Sides - Seiten – Sodor – Côtés – Zijkanten – Laterales
Pannelli laterali - Sivut**

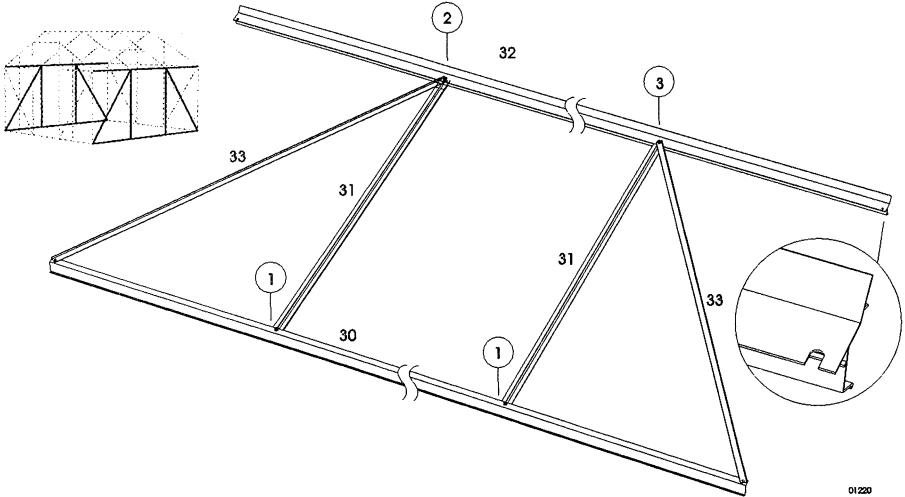

3/4	#	mm	S JS			
			5,0	6,5	8,1	9,6
	30	2178	2			
	30	2896		2		
	30	3614			2	
	30	4332				2
	31	1200	4	6	8	10
	32	2178	2			
	32	2896		2		
	32	3614			2	
	32	4332				2
	33	1394	4	4	4	4

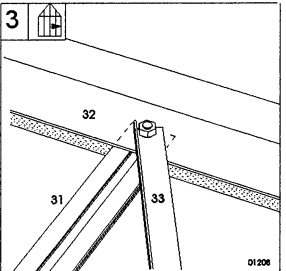
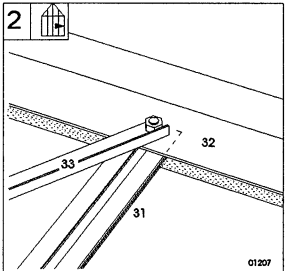
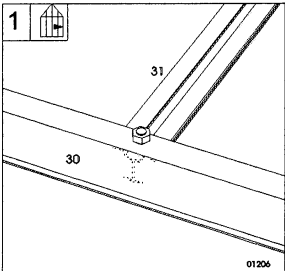

Tag – Roof – Dach – Tak – Toit – Dak – Tejado – Tetto – Katto

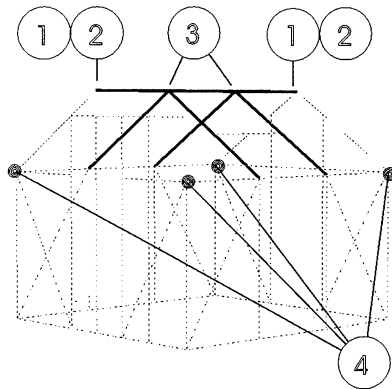
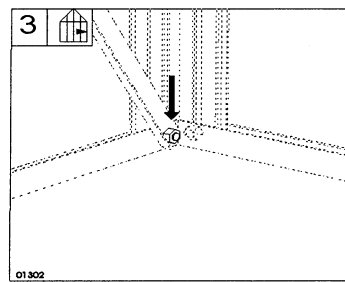
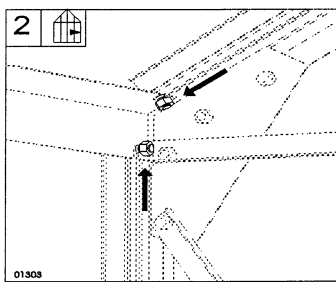
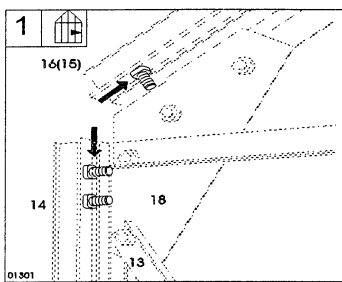
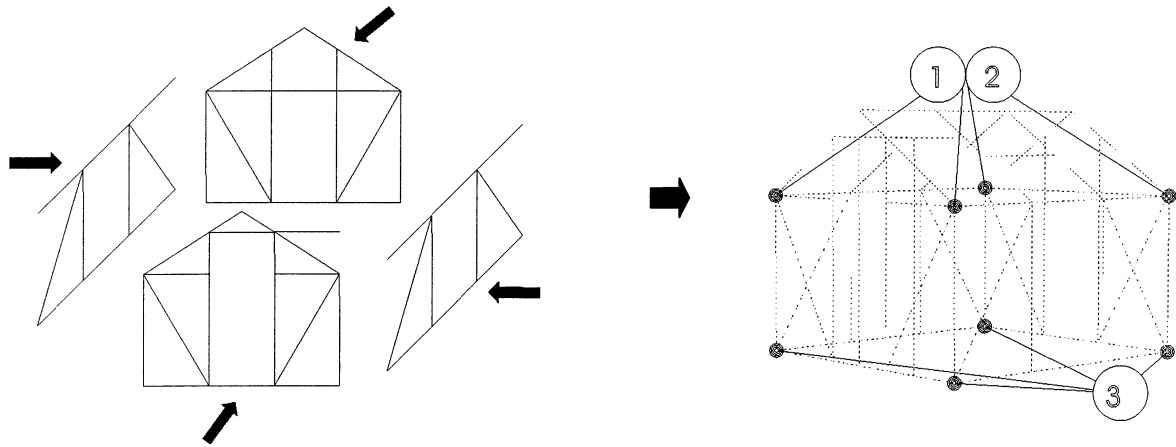

5	#	mm	5,0	6,5	S 8,1	JS 9,6
	50	2178	1			
	50	2896		1		
	50	3614			1	
	50	4332				1
	51	1200	4	6	8	10

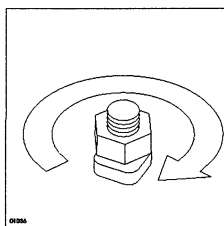
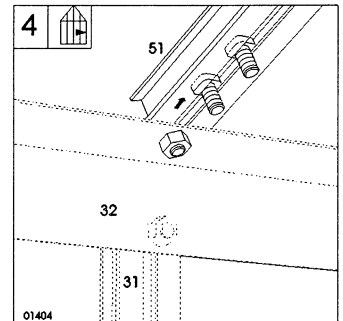
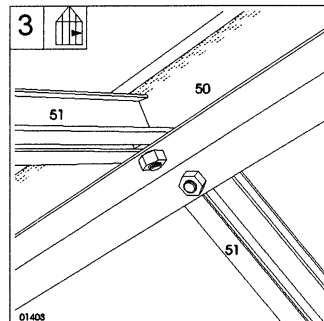
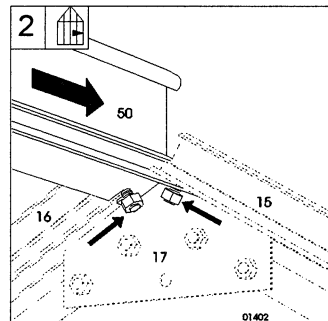
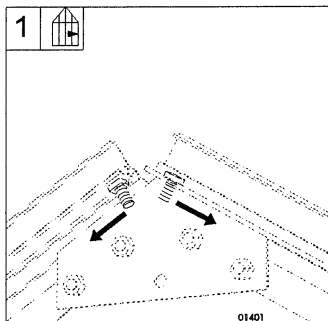

Compact S 8,1 – Compact JS 9,6

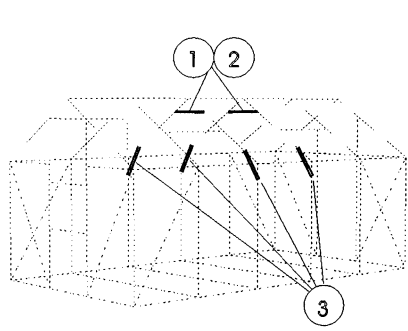

Compact S 8,1

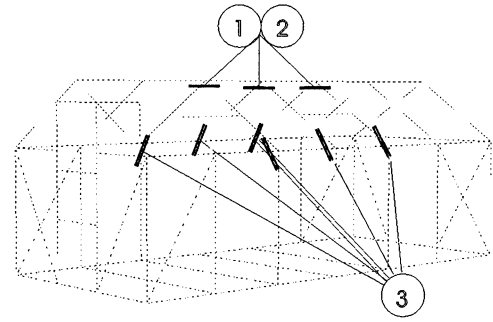

Compact JS 9,6

8			S	JS
	Nr.	mm	8,1	9,6
	53	250	6	9

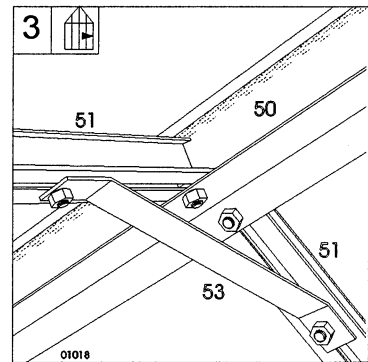
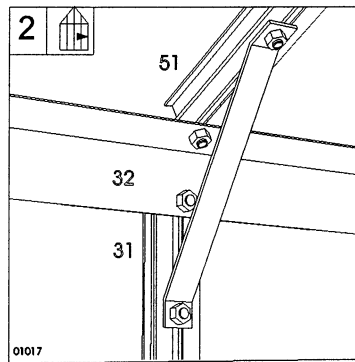
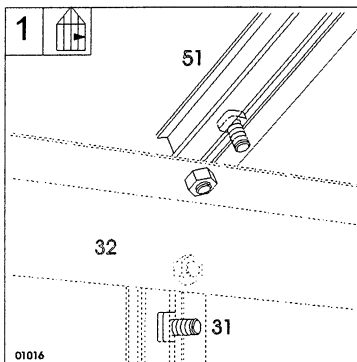

Fundament – Foundation – Fondement – Fundering Fundamento – Basamento – Perustus

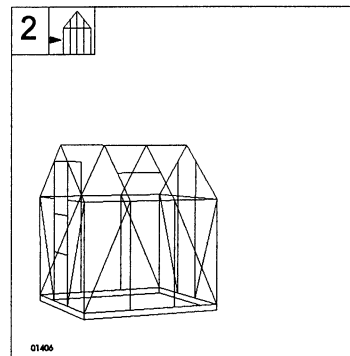
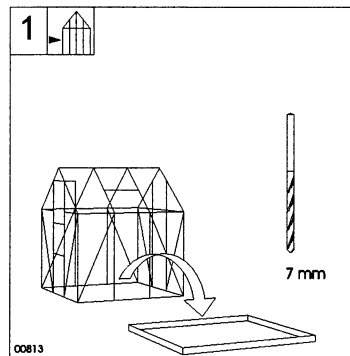

Nedløbsbakker – Downpipes tray – Ablauftüte – Rännavlar – Plateaux pour tuyau de descente – Regen water bakken – Bandejas de desagüe – Raccoglitori dello scarico della grondaia – Rästaskourun päät.

8	#
	84
	84

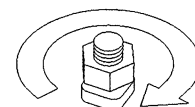
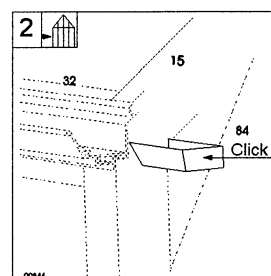
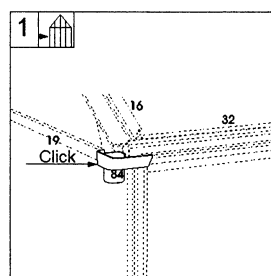

Dør – Door – Tür – Dörr – Porte – Deur – Puerta – Porta - Ovi

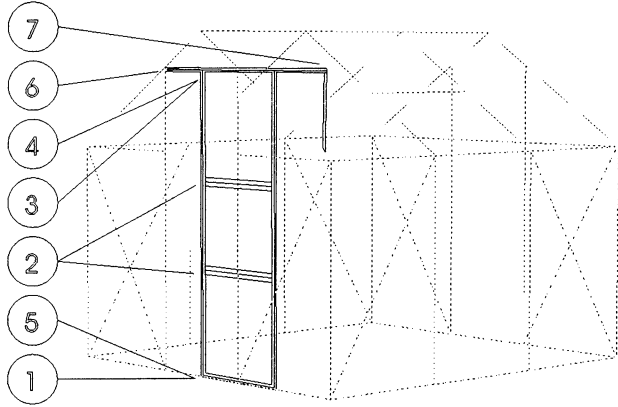

6	#	mm	5,0	6,5	S	JS
					8,1	9,6
	62	616	4	4	4	4
	63		4	4	4	4
	64	357	1	1	1	1
	66	PH 3,5 x 25	16	16	16	16
	68		1	1	1	1
	80-81	M6 x 11	3	3	3	3
		M6	3	3	3	3

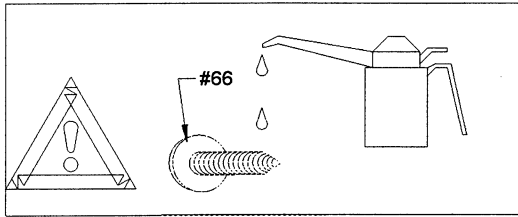

60	#	mm	5,0	6,5	S	JS
					8,1	9,6
	60	1611	2	2	2	2

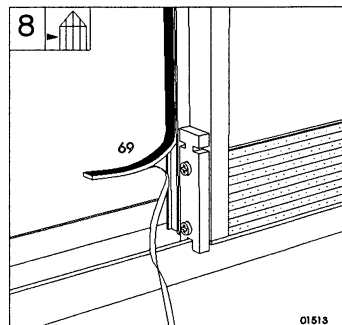
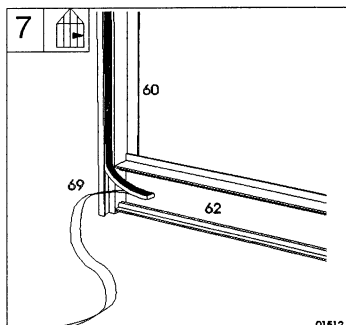
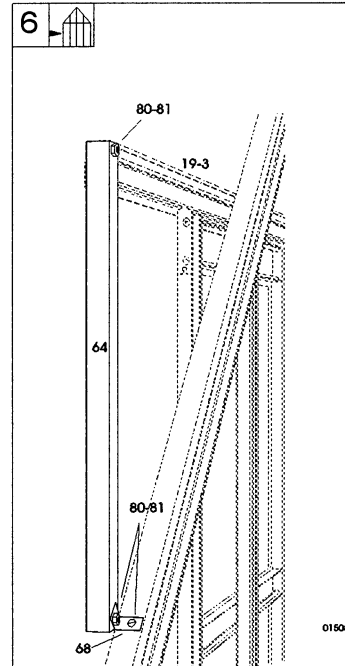
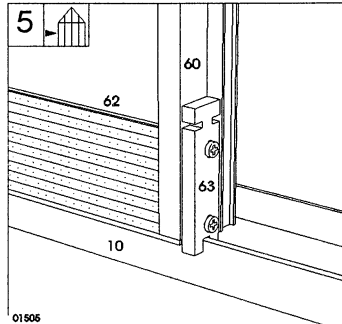
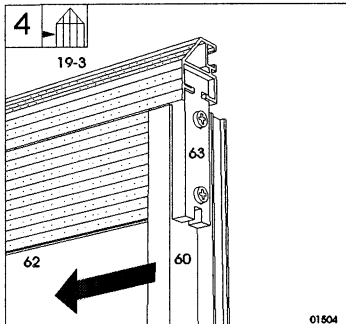
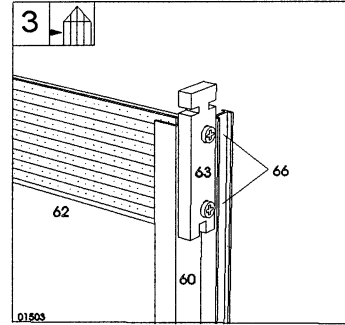
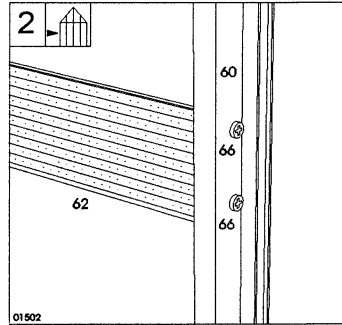
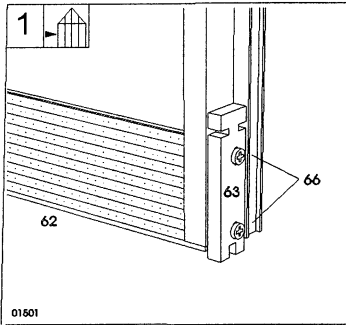

Vindue – Windows – Fenster – Fönster – Fenêtres Ramen – Ventanas – Finestre - Luukut

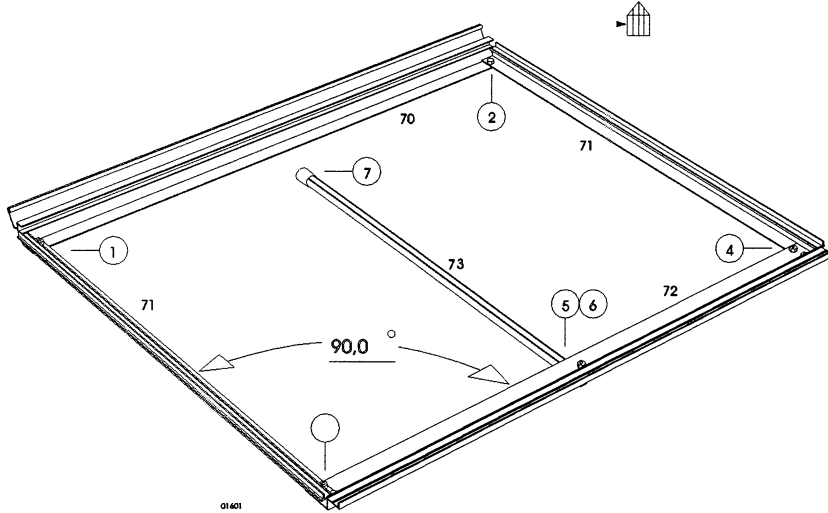
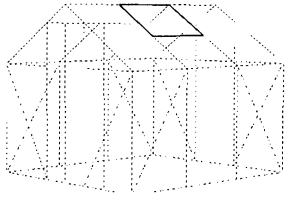

7	#	mm	5,0	6,5	S 8,1	JS 9,6
	70	700	1	2	2	2
	71	584	2	4	4	4
	72	700	1	2	2	2
	73	510	1	2	2	2
	73B		1	2	2	2
	73C		1	2	2	2
	73E		1	2	2	2
	75	732	1	2	2	2
	77		1	2	2	2
	78	M5 x 8	8	16	16	16
		M5 x 20	1	2	2	2
	73D	M5	2	4	4	4
	78A	M5	6	12	12	12

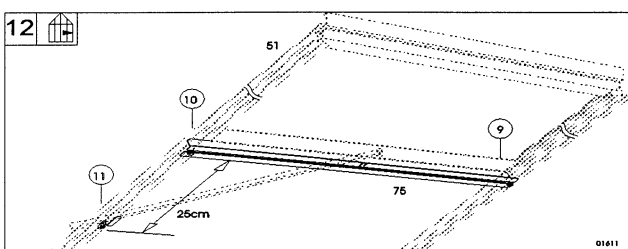
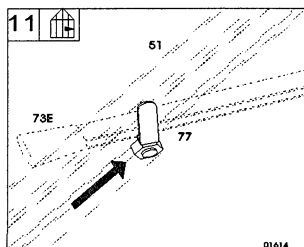
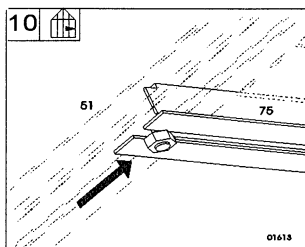
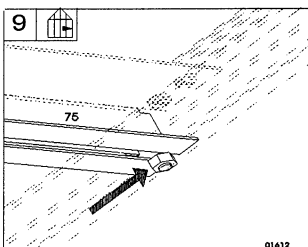
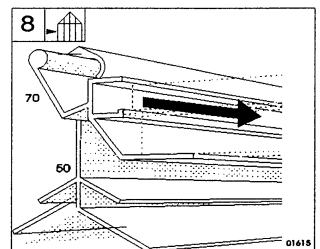
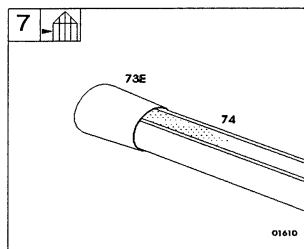
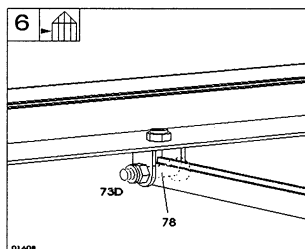
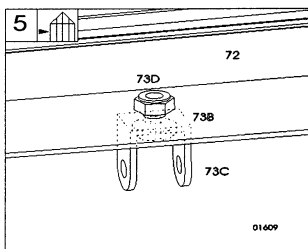
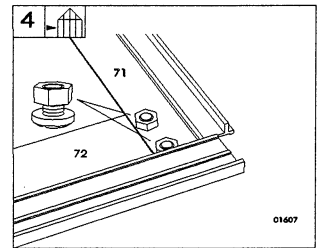
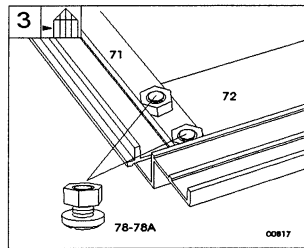
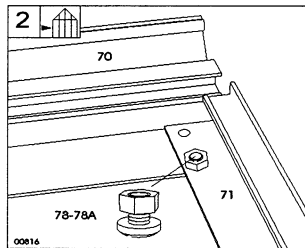
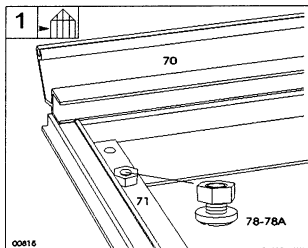

Glas – Glass – Verre – Cristales – Vetro - Lasit

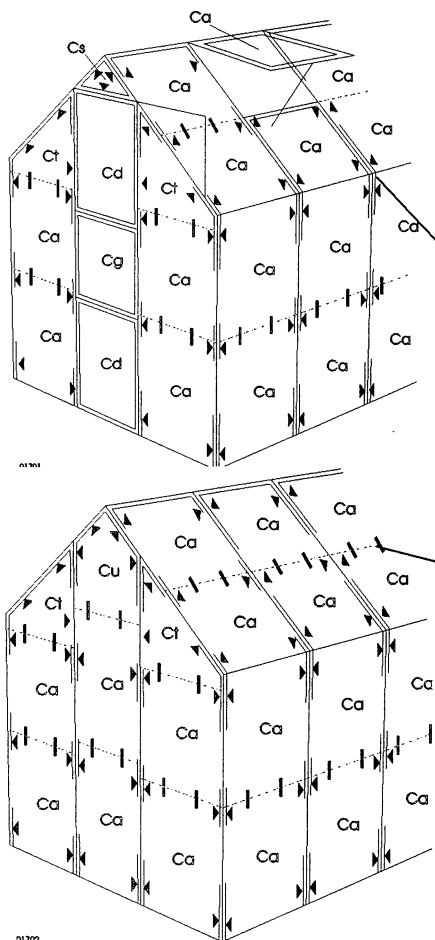

	mm	5,0	6,5	S 8,1	JS 9,6
Ct	700 x 50/470	4	4	4	4
Cs	570 x 20/190/20	1	1	1	1
Cd	610 x 516	2	2	2	2
Cg	610 x 402	1	1	1	1
Cu	610 x 290/473/290	1	1	1	1
Ca	700 x 610	34	42	50	58
82		130	155	180	205
83		50	60	70	80
		1	1	2	2

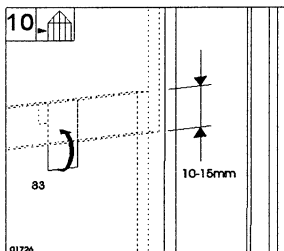
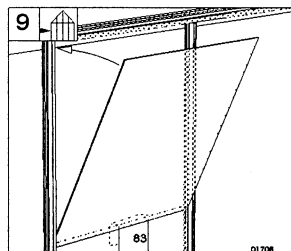
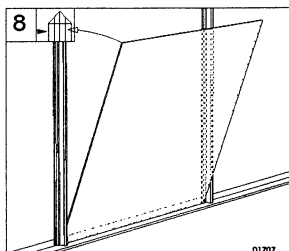
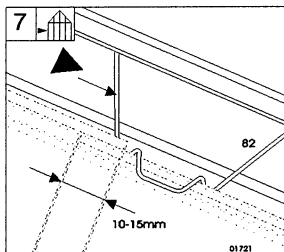
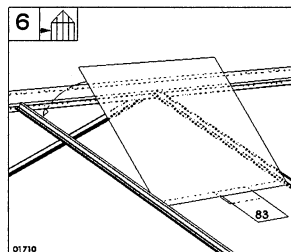
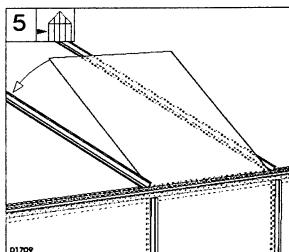
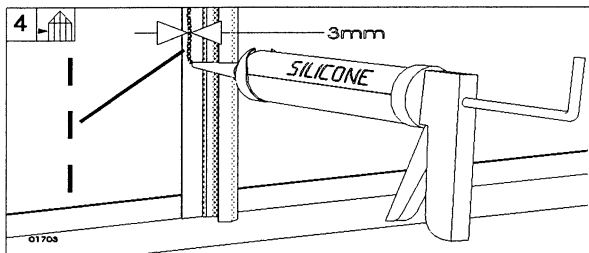
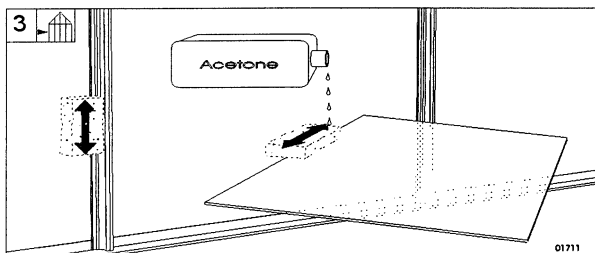
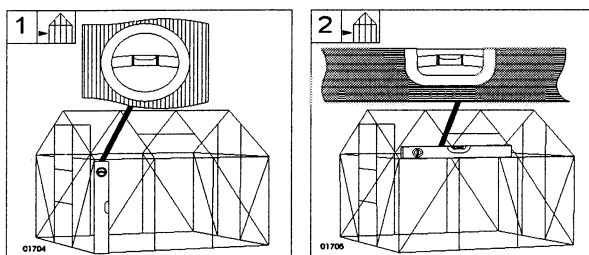

**Polykarbonat – Polycarbonate – Stegdoppelplatten – Isolerplast
Polycarbonaat – Policarbonato – Kennolevyt**

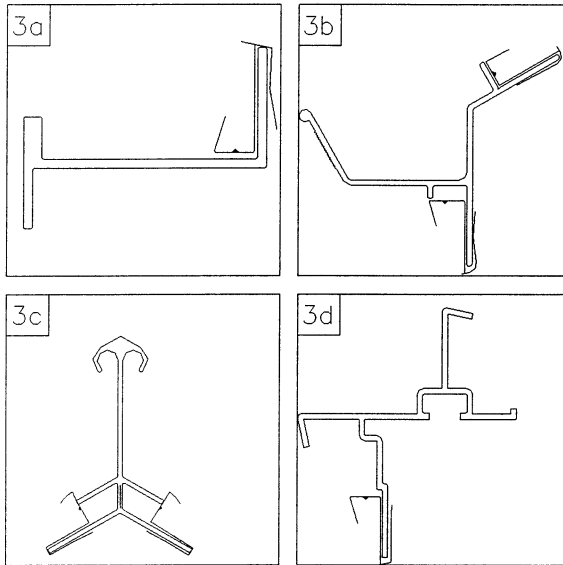

		mm	5,0	6,5	S 8,1	JS 9,6
1A		A - 684	31	39	47	55
		A - 850	4	4	4	4
1B		M - 615	2	4	4	4
		M - 1200	22	28	36	44
		M - 1240	4	4	4	4
		M - 1700	6	6	6	6
1C		U - 612	9	9	9	9
		U - 702	2	4	4	4

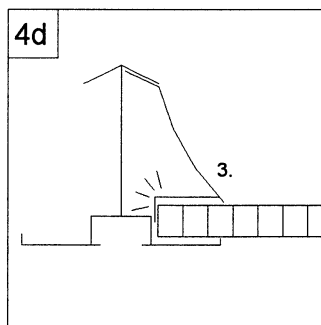
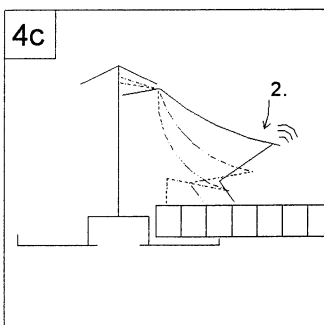
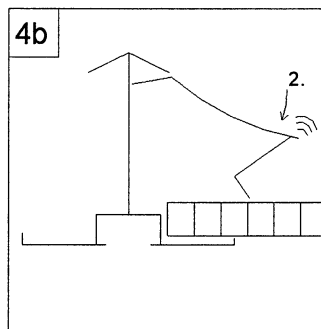
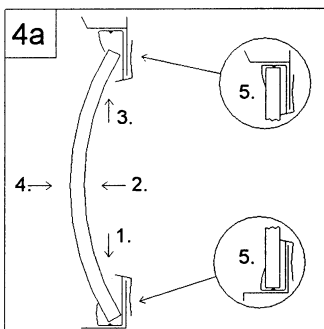
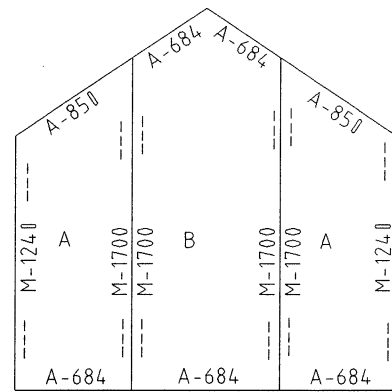
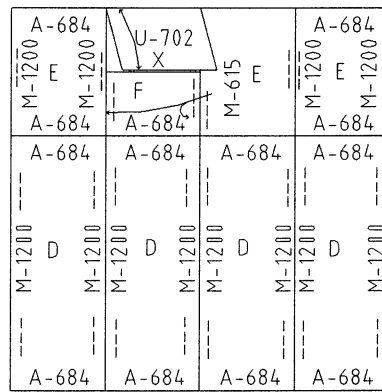
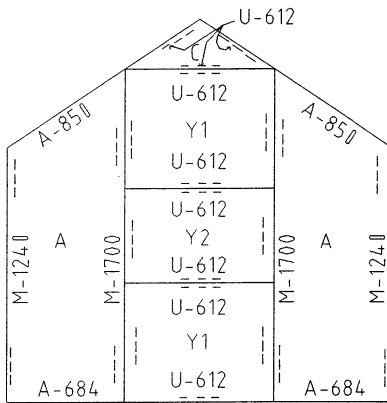

	mm	5,0	6,5	S 8,1	JS 9,6
A	702 x 1210/1627	4	4	4	4
B	612 x 1639/1821/1639	1	1	1	1
C	570 x 20/190/20	1	1	1	1
D	702 x 1193	6	8	10	12
E	702 x 1193	5	6	8	10
F	702 x 600	1	2	2	2
X	702 x 608	1	2	2	2
Y1	612 x 512	2	2	2	2
Y2	612 x 397	1	1	1	1